

CE 0120



Invacare® Platinum™ Mobile

Modèle : POCI-100B, POCI-100B-EU,
POCI-100B-AZ, POCI-100B-C

fr **Concentrateur d'oxygène**
Manuel d'utilisation

Ce manuel DOIT être remis à l'utilisateur du produit.
Lire ce manuel AVANT d'utiliser ce produit, et le conserver en cas de besoin.



Yes, you can.®

© 2016 Invacare Corporation

Tous droits réservés. La republication, la duplication ou la modification de tout ou partie du présent document est interdite sans l'accord écrit préalable d'Invacare. Les marques commerciales sont identifiées par [™] et [®]. Toutes les marques commerciales sont détenues par ou cédées sous licence à Invacare Corporation ou ses filiales, sauf stipulation contraire.

Platinum est une marque déposée aux États-Unis, en Europe et en Australie.

Making Life's Experiences Possible est une marque commerciale aux États-Unis.

Pine-sol, Lestoil et Clorox sont des marques déposées de The Clorox Company.

Dawn est une marque déposée de The Proctor and Gamble Company.

Sommaire

I Généralités	5
1.1 Guide de démarrage rapide	5
1.2 Symboles	9
1.3 Indications d'utilisation	11
1.4 Utilisation prévue	11
1.5 Contre-indications	11
1.6 Caractéristiques	12
1.6.1 Panneau de commande	12
1.6.2 Connexions d'entrée/sortie	13
1.6.3 Filtres	13
1.6.4 Options d'alimentation	13
1.6.5 Sacoche de transport	14
1.7 Pièces de rechange et accessoires en option	14
2 Sécurité	15
2.1 Emplacements des étiquettes	15
2.2 Consignes générales	16
2.3 Interférences radio-électriques	22
2.4 Voyager avec le concentrateur	23
3 Réglages (Mise en service)	26
3.1 Déballage	26
3.2 Examen	26
3.3 Mise sous tension du concentrateur d'oxygène	26
3.3.1 Installation des batteries	27
3.3.2 Chargement de la batterie	28
3.3.3 Lecture de la jauge de batterie pour les batteries installées et non installées	29
3.4 Retrait des batteries	30
3.5 Alimentation CA externe	31
3.6 Alimentation CC externe	31
3.4 Installation de la sacoche de transport	32
3.4.1 Installation de la sacoche de transport	32
3.4.2 Retrait de la sacoche de transport	33
3.4.3 Installation des bandoulières	33
3.5 Branchement/mise en place de la canule nasale	34
4 Utilisation	36
4.1 Emplacement	36
4.2 Position d'utilisation du concentrateur	36
4.3 Utilisation de la sacoche de transport	36
4.4 Mise en marche du concentrateur	37
4.5 Arrêt du concentrateur	38
4.6 Période de préchauffage	38
4.7 Respirer en utilisant le concentrateur	38
4.8 Consultation de l'écran	38
4.9 Réglage du paramètre de débit pulsé	39
4.10 Gestion et durée de vie de la batterie	40
5 Maintenance	42
5.1 Maintenance	42
5.2 Durée de vie	42
5.3 Nettoyage du boîtier	42
5.4 Nettoyage de l'écran du filtre d'entrée d'air	43
5.5 Nettoyage de la sacoche de transport	43
5.6 Nettoyage et désinfection entre les patients	44
5.7 Affichage du compteur d'heures	45
5.8 Liste de vérification pour la maintenance préventive	46
6 Après l'utilisation	48
6.1 Stockage	48
6.2 Mise au rebut	48
6.3 Usure normale	48
7 Dépannage	50
7.1 Dépannage	50
7.2 Situations d'alarme	53
7.2.1 Alarmes de fonctionnement	53

7.2.2 Alarmes d'arrêt	61
8 Caractéristiques techniques.	67
8.1 Description technique	67
8.2 Caractéristiques.	67
8.3 Liste réglementaire	73
8.4 Compatibilité électromagnétique (CEM)	74
9 Garantie.	79
9.1 Garantie limitée – Amérique du Nord	79
9.2 Garantie limitée - Europe, Australie et Nouvelle-Zélande	80

I Généralités

I.1 Guide de démarrage rapide

**IMPORTANT !**

– Le Guide de démarrage rapide est **UNIQUEMENT** fourni à titre de référence. Vous devez impérativement lire le manuel dans son **INTÉGRALITÉ** pour connaître les instructions complètes.

**DANGER !****Risque de blessure, décès par décharge électrique**

Pour réduire les risques de brûlures, d'électrocution, de blessures ou de décès :

– **NE** démontez **PAS** le dispositif. Confiez l'entretien à du personnel d'entretien qualifié. Les pièces ne peuvent pas être réparées par l'utilisateur.

**AVERTISSEMENT !****Risque de blessure ou de dommage matériel**

L'utilisation de ce produit en dehors de celle prévue et des caractéristiques techniques n'a pas été testée et peut entraîner des dommages, une panne ou des blessures.

– N'utilisez ce produit **QUE** dans le cadre décrit dans les sections de l'utilisation prévue et des caractéristiques techniques du présent manuel.

**DANGER !****Risque de dommage matériel ou de blessure grave, voire mortelle liés à un incendie**





Les textiles, huiles ou substances à base de pétrole, graisse, substances graisseuses et autres combustibles s'enflamment facilement et brûlent rapidement dans un air enrichi en oxygène et au contact avec de l'oxygène sous pression. Il est dangereux de fumer pendant une oxygénothérapie et cette pratique est susceptible d'entraîner des brûlures, voire la mort. Pour éviter tout incendie, dommage, blessure ou décès :



- Ne FUMEZ PAS lors de l'utilisation de cet appareil. N'utilisez PAS l'appareil à proximité d'une FLAMME NUE ou de SOURCES D'INFLAMMATION.
- Des panneaux INTERDICTION DE FUMER doivent être affichés de façon visible.
- Évitez de produire des étincelles à proximité d'un équipement d'oxygène. Cela inclut les étincelles d'électricité statique créées par friction.
- Utilisez exclusivement des pommades ou des lotions à base d'eau compatibles avant et pendant l'oxygénothérapie. Pour le vérifier, recherchez la mention de compatibilité avec l'oxygène dans la notice de la lotion/pommade. Le cas échéant, contactez le fabricant. N'utilisez PAS de lubrifiants sur le concentrateur sauf spécification contraire de la part d'Invacare.
- Éloignez les tubes à oxygène, le cordon, l'adaptateur secteur et le concentrateur de sous les couvertures, les dessus de lit, les coussins, les vêtements et écartés des surfaces chauffées ou chaudes, comprenant les radiateurs, les fours et appareils électriques similaires.
- Assurez-vous que le concentrateur est éteint lorsque vous ne l'utilisez pas.

**DANGER !****Risque de dommage matériel ou de blessure grave, voire mortelle**

Une utilisation inadéquate de ce produit présente un risque de dommage matériel ou de blessure grave, voire mortelle. Cette section contient des informations importantes pour une utilisation et un fonctionnement en toute sécurité du produit.

- N'utilisez PAS ce produit ou tout autre équipement disponible en option sans avoir lu et compris entièrement ces instructions et toute autre documentation supplémentaire, telle que les manuels d'utilisation, les manuels d'entretien ou fiches d'instructions fournis avec ce produit ou l'équipement en option.
- Si vous ne comprenez pas les avertissements, mises en garde ou instructions, contactez un professionnel de santé, revendeur ou technicien avant d'essayer d'utiliser cet équipement.
- Vérifiez l'absence de dommages dans le carton et sur TOUS les composants. En cas de dommage ou si le produit ne fonctionne pas correctement, contactez un technicien ou Invacare pour réparation.
- Ce produit est destiné à être utilisé par des adultes, ou sous leur surveillance, uniquement après lecture et compréhension des instructions et des avertissements contenus dans le présent manuel d'utilisation.
- LES INFORMATIONS FIGURANT DANS LE PRÉSENT DOCUMENT SONT SUJETTES À MODIFICATION SANS PRÉAVIS.

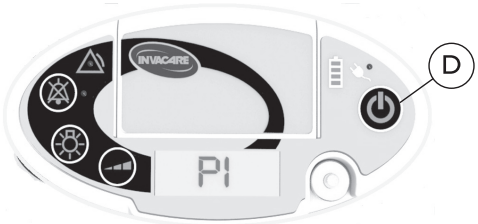
<p>1.</p>	<p>Ouvrez le volet du compartiment batterie. L'étiquette de la jauge de la batterie étant orientée vers l'avant du concentrateur d'oxygène, abaissez lentement la batterie A directement dans l'un des emplacements du compartiment batterie.</p> <p>Reportez-vous à la section Installation de la batterie du chapitre Configuration.</p>	
<p>2.</p>	<p>Branchez l'adaptateur secteur CA sur le connecteur d'entrée de l'alimentation externe B. Branchez le cordon d'alimentation CA dans la prise électrique.</p> <p>Reportez-vous à la section Alimentation CA externe du chapitre Configuration.</p> <p> Lors de la première utilisation du concentrateur, la batterie doit être chargée. Reportez-vous à la section Chargement de la batterie du chapitre Configuration.</p>	
<p>3.</p>	<p>Raccordez la canule nasale au raccord de sortie d'oxygène du concentrateur C. L'oxygène est uniquement délivré lorsque vous respirez par l'intermédiaire de la canule nasale connectée à cet appareil.</p> <p>Reportez-vous à la section Branchement/mise en place de la canule nasale du chapitre Configuration.</p>	

<p>4.</p>	<p>Mettez le concentrateur sous tension en appuyant sur le bouton Marche/Arrêt D jusqu'à ce que les voyants du panneau de commande s'allument.</p> <p>Reportez-vous à la section Mise en marche du concentrateur du chapitre Utilisation.</p>	
<p>5.</p>	<p>Réglez le débit d'oxygène pulsé conformément aux prescriptions du professionnel de santé. Vous pouvez modifier le paramètre de débit pulsé en appuyant sur le bouton de sélection du débit E. Placez la canule nasale sur les oreilles et positionnez ses embouts dans les narines conformément aux instructions du prestataire de soins médicaux.</p> <p>Reportez-vous à la section Réglage du paramètre de débit pulsé du chapitre Utilisation.</p>	

1.2 Symboles

Les symboles d'avertissement utilisés dans le présent manuel s'appliquent aux risques ou aux pratiques dangereuses qui pourraient provoquer des blessures ou des dommages matériels. Reportez-vous aux informations ci-dessous pour connaître la définition des mentions d'avertissement.



DANGER !

– Danger indique une situation dangereuse imminente qui, si elle n'est pas évitée, provoquera des blessures graves voire mortelles.



AVERTISSEMENT !

– Avertissement indique une situation potentiellement dangereuse qui, si elle n'est pas évitée, est susceptible de provoquer des blessures graves voire mortelles.



ATTENTION !

– Attention indique une situation potentiellement dangereuse qui, si elle n'est pas évitée, peut résulter dans des dommages matériels et/ou des blessures légères.



IMPORTANT !















– Important indique une situation dangereuse qui, si elle n'est pas évitée, est susceptible de provoquer des dommages matériels.



















Donne des conseils, recommandations et informations utiles pour une utilisation efficace et sans souci.

Reportez-vous au tableau suivant pour connaître la signification des symboles figurant sur l'équipement et/ou l'emballage.

1193792-A-00

	<p>Symbole d'avertissement général</p> <p> La couleur d'arrière-plan du triangle est le jaune sur les étiquettes du produit.</p>
	<p>Consultez les instructions d'utilisation</p> <p> La couleur d'arrière-plan du symbole est le bleu sur les étiquettes du produit.</p>
	<p>Flamme nue interdite</p> <p> La couleur du cercle avec la barre diagonale est le rouge sur les étiquettes du produit.</p>
	<p>NE fumez PAS</p> <p> La couleur du cercle avec la barre diagonale est le rouge sur les étiquettes du produit.</p>
	<p>Consultez les instructions d'utilisation</p> <p> Ce symbole se trouve sur l'emballage de la canule.</p>
	<p>Courant continu</p>
	<p>Pièce appliquée de type BF</p>
	<p>Équipement de classe II</p>
	<p>Mise sous/hors tension</p>

	Borne de sortie des données
	NE jetez PAS avec les déchets ménagers
	Communauté européenne/Représentant agréé
	Fabricant
	Date de fabrication
	Recyclez
	Numéro de série
	NE réutilisez PAS (à usage unique)  Ce symbole se rapporte à la canule, qui est à usage unique exclusivement.
	Sans latex
	Réservé à l'usage en intérieur.  Ce symbole figure sur l'adaptateur secteur CA.

	N'utilisez PAS d'huile ou de graisse
	Conservez au sec
IP22	Protection contre les corps étrangers solides d'au moins 12,5 mm de diamètre. Protection contre les chutes d'eau verticales en position inclinée à 15°.
IP21	Protection contre les corps étrangers solides d'au moins 12,5 mm de diamètre. Protection contre les chutes d'eau verticales.
	Température de transport et de stockage
	Humidité de transport et de stockage
CE 0120	Ce produit est conforme à la Directive 93/42/CEE sur les dispositifs médicaux. La date de lancement de ce produit est indiquée dans la déclaration de conformité CE.
	Marque de certification de l'agence de sécurité électrique

1.3 Indications d'utilisation

Le concentrateur d'oxygène transportable Invacare® Platinum™ est destiné à délivrer un apport d'oxygène aux patients souffrant de troubles respiratoires. Il est possible d'utiliser l'appareil à domicile, dans un établissement de soins, un véhicule et différents autres environnements.

1.4 Utilisation prévue

Le concentrateur d'oxygène transportable Invacare® Platinum™ est destiné à délivrer un apport d'oxygène aux patients souffrant de troubles respiratoires. Il est possible d'utiliser le concentrateur d'oxygène transportable Invacare® Platinum™ à domicile, dans un établissement de soins, un véhicule et différents autres environnements. Ce produit n'est pas destiné à être utilisé comme un appareil de support vital ou de maintien en vie.



AVERTISSEMENT !

Risque de blessure ou de dommage matériel

L'utilisation de ce produit en dehors de celle prévue et des caractéristiques techniques n'a pas été testée et peut entraîner des dommages, une panne ou des blessures.

- N'utilisez ce produit QUE dans le cadre décrit dans les sections de l'utilisation prévue et des caractéristiques techniques du présent manuel.

1.5 Contre-indications



AVERTISSEMENT !

Risque de blessure

Ce produit doit être utilisé pour assurer un complément d'oxygène et non pour servir d'appareil de réanimation et de maintien des fonctions vitales. N'utilisez ce produit QUE si le patient est capable de respirer spontanément, d'inspirer et d'expirer sans l'utilisation d'une machine

- N'utilisez PAS le concentrateur en parallèle ou en série avec d'autres concentrateurs d'oxygène ou appareils d'oxygénothérapie.



AVERTISSEMENT !

Risque de blessure légère ou d'inconfort

La technique d'administration de l'oxygène par dose pulsée, ou conservatoire, utilisée par cet appareil est contre-indiquée chez les personnes dont la respiration pendant le repos normal serait incapable de déclencher le dispositif.

- Le déclenchement, la configuration et le fonctionnement adéquats de l'appareil doivent être confirmés par un médecin expérimenté ou autre professionnels de thérapie respiratoire.
- L'appareil ne doit pas être utilisé pour les nouveau-nés ni les nourrissons.
- L'appareil ne doit pas être utilisé chez les patients ayant subi une trachéotomie.

I.6 Caractéristiques

I.6.1 Panneau de commande

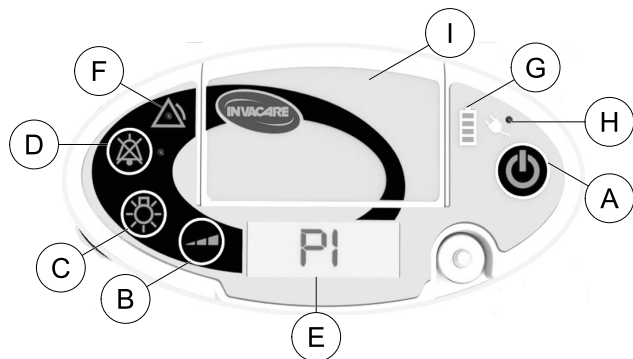

<p>(A)</p>	<p>Bouton Marche/Arrêt</p> <p>Appuyez pendant une seconde pour allumer ou éteindre le concentrateur.</p>
<p>(B)</p>	<p>Bouton de sélection du débit</p> <p>Appuyez pour régler le débit d'oxygène pulsé sur le réglage prescrit. Le débit sélectionné s'affiche à l'écran. Reportez-vous à la section Réglage du paramètre de débit pulsé du chapitre Utilisation pour plus de précisions.</p>
<p>(C)</p>	<p>Bouton de rétroéclairage de l'écran</p> <p>Appuyez une fois pour éclairer l'écran pendant cinq secondes.</p>

<p>(D)</p>	<p>Bouton de coupure du son</p> <p>Appuyez pour désactiver le signal sonore (bip) pour les alarmes et les indications d'état. Le voyant bleu à côté du bouton s'allume lorsqu'il est activé. La coupure du son peut être activée pendant ou avant la survenue d'une situation d'alarme.</p>
<p>(E)</p>	<p>Écran de visualisation</p> <p>Affiche des informations sur l'état de fonctionnement du concentrateur.</p>
<p>(F)</p>	<p>Témoin d'alarme</p> <p>Le témoin jaune au centre du symbole triangulaire s'allume pour signaler des conditions de fonctionnement anormales. Reportez-vous à la section Situations d'alarme du chapitre Dépannage pour plus de précisions.</p>
<p>(G)</p>	<p>Jauge de batterie</p> <p>Indique le niveau de charge des batteries. Reportez-vous à la section Lecture de la jauge de batterie pour les batteries installées et non installées du chapitre Configuration pour plus de précisions.</p>
<p>(H)</p>	<p>Témoin d'alimentation externe</p> <p>Le voyant orange situé à côté du symbole de la prise s'allume lorsque une source d'alimentation externe est connectée au concentrateur.</p>
<p>(I)</p>	<p>Volet du compartiment batterie</p> <p>Permet d'accéder à la batterie amovible.</p>

Non représenté	Signal sonore (bip) Indique une modification de l'état de fonctionnement ou une situation qui exigent l'attention de l'utilisateur.
----------------	--

1.6.2 Connexions d'entrée/sortie

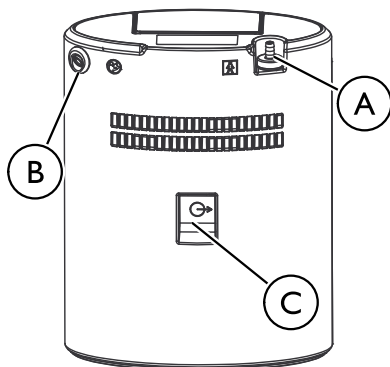

Ⓐ	Port de sortie d'oxygène S'utilise pour connecter la canule nasale au concentrateur.
Ⓑ	Connecteur d'entrée de l'alimentation externe S'utilise pour connecter une source d'alimentation externe au concentrateur.
Ⓒ	Port USB S'utilise uniquement à des fins de maintenance.

1.6.3 Filtres

L'air pénètre dans le concentrateur par un filtre d'entrée d'air situé sur la sacoche de transport. Ce filtre empêche des cheveux et d'autres particules de grande taille de pénétrer dans l'unité. Avant de faire fonctionner le concentrateur, assurez-vous que ce filtre est propre et sec et que le concentrateur est correctement installé dans la sacoche de transport.

Pour nettoyer le filtre d'entrée d'air, reportez-vous à la section Nettoyage de l'écran du filtre d'entrée d'air du chapitre Maintenance.

Pour vous assurer que le concentrateur est correctement installé dans la sacoche de transport, reportez-vous à la section Installation de la sacoche de transport du chapitre Configuration.

1.6.4 Options d'alimentation



AVERTISSEMENT !

Risque de blessure ou de dommage matériel

Pour éviter les dommages matériels ou les blessures qui annuleraient la garantie :

- Utilisez uniquement les blocs d'alimentation spécifiés par Invacare.

Batterie(s) : vous pouvez installer jusqu'à deux batteries rechargeables dans le compartiment batterie du concentrateur. Lorsqu'elle est complètement chargée, une batterie unique fournit jusqu'à cinq heures d'alimentation (jusqu'à dix heures pour deux batteries). Des alarmes visuelles et sonores se déclenchent lorsque la charge de la batterie devient faible. Reportez-vous au paragraphe Situations d'alarme du chapitre Dépannage et Chargement de la batterie du chapitre Configuration.

Adaptateur CA : un adaptateur CA permet de brancher le concentrateur à une prise de 100-240 volts 50-60 hertz. L'utilisation de l'adaptateur secteur CA permet de faire fonctionner

le concentrateur tout en rechargeant la batterie installée. Reportez-vous à la section Chargement de la batterie du chapitre Configuration.

Câble d'alimentation CC : un câble d'alimentation CC permet de brancher le concentrateur à une prise CC de 12 volts de voiture (bateau, camping-car, etc.). L'utilisation du câble d'alimentation CC permet de faire fonctionner le concentrateur tout en rechargeant une batterie installée. Reportez-vous à la section Chargement de la batterie du chapitre Configuration.

1.6.5 Sacoche de transport

La sacoche de transport facilite le port du concentrateur lors de l'exécution d'activités quotidiennes.

Elle peut être configurée en tant que besace ou sac à dos au moyen des bandoulières fournies. Reportez-vous à la section Installation de la sacoche de transport du chapitre Configuration.

1.7 Pièces de rechange et accessoires en option

Les accessoires en option suivants peuvent être obtenus auprès d'Invacare :

- Batteries supplémentaires, référence POCl-110
- Chargeur de batterie externe avec alimentation : POCl-115

Les pièces de rechange suivantes peuvent être obtenues auprès d'Invacare :

- Batterie, référence POCl-110
- Sacoche de transport, référence POCl-150
- Câble d'alimentation CC, référence POCl-140
- Adaptateur CA avec cordon d'alimentation : POCl-130



Ces pièces sont des modèles de base. Veuillez contacter Invacare ou votre fournisseur pour plus d'informations sur les modèles propres à chaque pays.

2 Sécurité

2.1 Emplacements des étiquettes

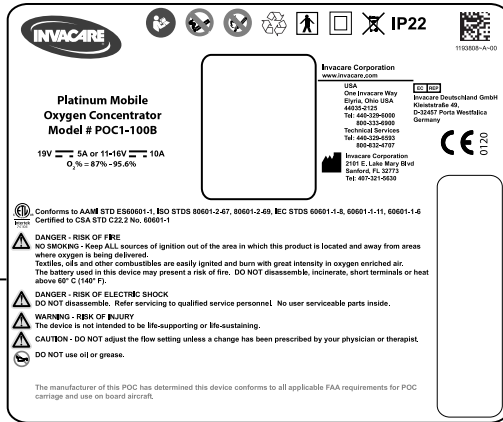

A

Étiquette pour l'Europe, l'Australie et la Nouvelle-Zélande

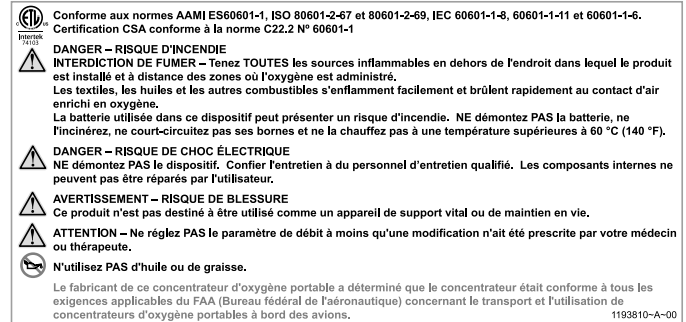

A



L'étiquette se trouve à l'arrière du concentrateur. Le numéro de série se trouve sur le côté droit des étiquettes représentées ici.

2.2 Consignes générales

Pour garantir la sécurité de l'installation, du montage et du fonctionnement du concentrateur, vous DEVEZ respecter ces consignes.



DANGER !

Risque de dommage matériel ou de blessure grave, voire mortelle

Une utilisation inadéquate de ce produit présente un risque de dommage matériel ou de blessure grave, voire mortelle. Cette section contient des informations importantes pour une utilisation et un fonctionnement en toute sécurité du produit.

- N'utilisez PAS ce produit ou tout autre équipement disponible en option sans avoir lu et compris entièrement ces instructions et toute autre documentation supplémentaire, telle que les manuels d'utilisation, les manuels d'entretien ou fiches d'instructions fournis avec ce produit ou l'équipement en option.
- Si vous ne comprenez pas les avertissements, mises en garde ou instructions, contactez un professionnel de santé, revendeur ou technicien avant d'essayer d'utiliser cet équipement.
- Vérifiez l'absence de dommages dans le carton et sur TOUS les composants. En cas de dommage ou si le produit ne fonctionne pas correctement, contactez un technicien ou Invacare pour réparation.
- Ce produit est destiné à être utilisé par des adultes, ou sous leur surveillance, uniquement après lecture et compréhension des instructions et des avertissements contenus dans le présent manuel d'utilisation.
- LES INFORMATIONS FIGURANT DANS LE PRÉSENT DOCUMENT SONT SUJETTES À MODIFICATION SANS PRÉAVIS.

**DANGER !****Risque de dommage matériel ou de blessure grave, voire mortelle liés à un incendie**

Les textiles, huiles ou substances à base de pétrole, graisse, substances graisseuses et autres combustibles s'enflamment facilement et brûlent rapidement dans un air enrichi en oxygène et au contact avec de l'oxygène sous pression. Il est dangereux de fumer pendant une oxygénothérapie et cette pratique est susceptible d'entraîner des brûlures, voire la mort. Pour éviter tout incendie, dommage, blessure ou décès :

- Ne FUMEZ PAS lors de l'utilisation de cet appareil. N'utilisez PAS l'appareil à proximité d'une FLAMME NUE ou de SOURCES D'INFLAMMATION.
- Des panneaux INTERDICTION DE FUMER doivent être affichés de façon visible.
- Conservez les flammes nues, allumettes, cigarettes incandescentes, cigarettes électroniques ou toute autre source inflammable à 3 m (10 ft) au moins de ce concentrateur ou de tout accessoire de transport d'oxygène tel que canule ou réservoir.
- Si vous ne tenez pas compte de ces avertissements sur le grave danger que représente l'utilisation d'oxygène en continuant de fumer, vous devez toujours éteindre le concentrateur, retirer la canule, puis patienter dix minutes avant de fumer ou quitter la pièce dans laquelle se trouvent le concentrateur ou les accessoires de transport d'oxygène tels que canules ou réservoirs.
- Ne FUMEZ PAS lors de l'utilisation du concentrateur.

**ATTENTION !**

La loi fédérale (statutaire) n'autorise la vente de cet appareil que sur ordonnance ou par un praticien agréé par la loi de l'État dans lequel il ou elle travaille.

- SEUL un praticien agréé par la loi peut autoriser l'achat ou l'utilisation de cet appareil.



DANGER !

Risque de dommage matériel ou de blessure grave, voire mortelle liés à un incendie

Les textiles, huiles ou substances à base de pétrole, graisse, substances grasses et autres combustibles s'enflamment facilement et brûlent rapidement dans un air enrichi en oxygène et au contact avec de l'oxygène sous pression. Pour éviter tout incendie, dommage, blessure ou décès :

- Évitez de produire des étincelles à proximité d'un équipement d'oxygène. Cela inclut les étincelles d'électricité statique créées par friction.
- Utilisez exclusivement des pommades ou des lotions à base d'eau compatibles avant et pendant l'oxygénothérapie. Pour le vérifier, recherchez la mention de compatibilité avec l'oxygène dans la notice de la lotion/pommade. Le cas échéant, contactez le fabricant. N'utilisez PAS de lubrifiants sur le concentrateur sauf spécification contraire de la part d'Invacare.
- Éloignez les tubes à oxygène, le cordon, l'adaptateur secteur et le concentrateur de sous les couvertures, les dessus de lit, les coussins, les vêtements et écartés des surfaces chauffées ou chaudes, comprenant les radiateurs, les fours et appareils électriques similaires.
- Assurez-vous que le concentrateur est éteint lorsque vous ne l'utilisez pas.



ATTENTION !

Risque de blessure légère ou d'inconfort

Il est important de prévoir le manque d'accès à une alimentation électrique ou à de l'oxygène supplémentaire en cas de déplacements et dans d'autres situations. Pour éviter tout risque de blessure lié à la privation d'oxygène :

- Prenez des batteries supplémentaires avec vous.
- Entreposez correctement le concentrateur pendant le transport. Pour connaître les instructions de stockage appropriées pendant les déplacements, consultez le guide de voyage.



AVERTISSEMENT !

Risque de blessure ou de dommage matériel

Pour éviter tout risque de blessure ou de dommage résultant d'une mauvaise utilisation :

- Le concentrateur ne doit JAMAIS rester sans surveillance lorsqu'il est branché à une alimentation.
- Assurez-vous que le concentrateur est éteint lorsque vous ne l'utilisez pas.
- L'utilisation du concentrateur en extérieur DOIT se faire uniquement avec une alimentation par batterie interne.

**AVERTISSEMENT !****Risque de blessure ou de dommage matériel**

- Les produits Invacare sont spécialement conçus et fabriqués pour être utilisés avec les accessoires Invacare ou des accessoires spécifiés par Invacare. Les autres accessoires n'ont pas été testés par Invacare et leur utilisation avec les produits Invacare est déconseillée.
- Aucune modification de cet appareil n'est autorisée.

**ATTENTION !****Risque de blessure légère ou d'inconfort**

Un changement d'altitude peut affecter l'oxygène total étant disponible pour vous. Pour éviter la privation d'oxygène :

- Consultez votre médecin avant le déplacement à des altitudes plus basses ou plus élevées ou pour déterminer si vos paramètres de débit doivent être modifiés.

**DANGER !**

Risque de blessure, décès par décharge électrique
Pour réduire les risques de brûlures, d'électrocution, de blessures ou de décès :

- NE démontez PAS le dispositif. Confiez l'entretien à du personnel d'entretien qualifié. Les pièces ne peuvent pas être réparées par l'utilisateur.
- N'utilisez jamais l'appareil en prenant un bain. Si la prescription médicale requiert une utilisation continue, le concentrateur doit être placé dans une autre pièce éloignée d'au moins 2,5 m (7 ft) de la salle de bains.
- NE touchez PAS le concentrateur si vous êtes mouillé(e).
- Veillez à NE PAS positionner ni stocker le concentrateur dans un endroit où il pourrait tomber dans l'eau ou dans d'autres liquides.
- NE ramassez PAS un concentrateur qui est tombé dans l'eau. Débranchez-le IMMÉDIATEMENT.
- NE bloquez PAS l'accès à la prise de courant pour pouvoir débrancher le cordon d'alimentation CA.
- N'utilisez PAS de cordons d'alimentation dénudés ou endommagés.
- N'utilisez PAS l'adaptateur secteur si le boîtier est fissuré ou désolidarisé.



AVERTISSEMENT !

Risque de blessure grave voire mortelle

Pour éviter tout risque de blessure ou de décès résultant d'une mauvaise utilisation du produit :

- Une étroite surveillance est nécessaire lors de l'utilisation de ce concentrateur par ou à proximité d'enfants ou de personnes à mobilité réduite.
- Les patients utilisant cet appareil doivent être plus particulièrement surveillés s'ils sont incapables d'entendre ou de voir les alarmes ou de communiquer leur inconfort.



ATTENTION !

Risque de blessure légère ou d'inconfort

Invacare s'efforce de fabriquer et de fournir un concentrateur d'oxygène de qualité. Néanmoins, la production d'oxygène peut être interrompue en raison d'une coupure de courant ou d'un dysfonctionnement du dispositif.

- Gardez **TOUJOURS** à portée de main une source d'oxygène de secours.
- Si le concentrateur ne parvient pas à produire de l'oxygène, une alarme retentit pour inviter le patient à passer à la source de secours d'oxygène. Pour plus d'informations, reportez-vous à la section Dépannage.
- Invacare recommande de laisser une batterie au moins installée dans le concentrateur même lorsqu'il fonctionne à partir d'une source d'alimentation externe.



AVERTISSEMENT !

Risque de dommage matériel ou de blessure grave, voire mortelle

Pour éviter tout risque de blessure ou de dommage résultant d'une mauvaise utilisation du cordon :

- **NE** déplacez **PAS** et ne repositionnez pas le concentrateur en tirant sur le cordon.
- N'utilisez **PAS** de rallonges avec les adaptateurs CA fournis.
- Placez et entreposez correctement les cordons électriques et/ou les tubes pour éviter tout risque de chute et de strangulation.



AVERTISSEMENT !

Risque de blessure ou de dommage matériel

Pour éviter tout risque de blessure ou de dommage pendant l'utilisation :

- En cas de malaise ou de gêne, ou si l'unité ne signale pas d'impulsion d'oxygène et que vous ne pouvez pas entendre et/ou ressentir cette impulsion, contactez votre fournisseur de matériel et/ou votre médecin **IMMÉDIATEMENT**.
- Pour des performances optimales, Invacare recommande d'utiliser le concentrateur pendant au moins 30 minutes. Des périodes de fonctionnement plus courtes peuvent réduire la durée de vie maximum du produit.
- Le concentrateur doit être utilisé en position verticale.
- Le concentrateur ne peut pas être utilisé avec des dispositifs PAP (Positive Airway Pressure, pression positive des voies respiratoires), à deux niveaux ou autres appareils similaires.

**ATTENTION !****Risque de blessure légère, d'inconfort ou de dommage matériel**

- L'utilisation de cet appareil à une altitude supérieure à 3 048 m (10 000 ft) ou à une température extérieure comprise entre 5° C et 40° C (41° F et 104 °F) ou à une humidité relative supérieure à 90 % a une incidence négative sur le débit et sur le pourcentage d'oxygène et, par conséquent, sur la qualité de la thérapie.

**AVERTISSEMENT !****Risque de blessure ou de dommage matériel**

Comme fonction de sécurité, cet appareil peut avoir une fiche polarisée (une lame est plus large que l'autre). Pour éviter tout dommage ou blessure en lien avec un choc électrique :

- Cette fiche ne s'adaptera à une prise polarisée que dans un seul sens. Si la fiche n'entre pas complètement dans la prise, inversez cette dernière. Si elle n'entre toujours pas, contactez un électricien qualifié.
- NE modifiez EN AUCUNE façon la fiche.
- N'utilisez PAS l'appareil si le cordon ou la fiche sont endommagés. Contactez un électricien qualifié pour toute réparation.

**ATTENTION !****Risque de dommage matériel**

Pour éviter tout risque de dommage résultant de variations de température :

- N'utilisez PAS l'appareil à des températures inférieures à 5° C (41° F) ou supérieures à 40° C (104° F).
- Quand votre voiture est arrêtée, déconnectez le cordon d'alimentation de l'accessoire et retirez le concentrateur de la voiture. NE rangez JAMAIS le concentrateur dans une voiture très chaude ou très froide ou dans d'autres environnements de température semblable, élevée ou basse. Reportez-vous à la section Caractéristiques du chapitre Caractéristiques techniques.



AVERTISSEMENT !

Risque de blessure ou de dommage matériel

Pour éviter tout risque de dommage lié à l'infiltration de liquide :

- Si le concentrateur ne fonctionne pas correctement, s'il est tombé, endommagé ou s'il est tombé dans l'eau, demandez au fournisseur d'équipements/à un technicien qualifié de l'inspecter et de le réparer.
- Veillez à ne JAMAIS laisser tomber ou introduire un objet ou des liquides dans les ouvertures.
- Invacare recommande de ne pas utiliser le concentrateur sous la pluie.
- Le concentrateur n'est pas conçu pour être utilisé avec un humidificateur. L'utilisation de ce dispositif avec un humidificateur peut nuire aux performances et/ou endommager le matériel.
- N'utilisez PAS le produit si le caisson du concentrateur ou le boîtier de l'adaptateur secteur est fissuré ou désolidarisé.

2.3 Interférences radio-électriques

L'équipement médical électrique doit être installé et utilisé conformément aux informations relatives aux interférences magnétiques présentes dans ce manuel.

L'équipement a été testé et est certifié conforme aux limites CEM spécifiées dans la norme CEI/EN 60601-1-2. Ces limites sont conçues pour assurer une protection raisonnable contre les interférences électromagnétiques dans un environnement médical à domicile type.

Les appareils de communication radioélectriques portables et mobiles peuvent interférer avec le fonctionnement de cet appareil. L'utilisation de cet équipement, à proximité ou posé sur d'autres équipements, doit être évitée au risque de générer un dysfonctionnement. Le concentrateur doit être contrôlé afin de vérifier qu'il fonctionne correctement en présence d'un tel équipement.

D'autres appareils peuvent recevoir des interférences même provenant des plus bas niveaux d'émissions électromagnétiques autorisées par les normes ci-dessus. Pour déterminer si les émissions du concentrateur sont à l'origine d'une interférence, mettez le concentrateur hors tension. Si l'interférence avec le ou les autres dispositifs s'arrête, cela signifie que le concentrateur provoque l'interférence. Dans ces cas rares, l'interférence peut être réduite ou corrigée de l'une des façons suivantes :

- Repositionnez le dispositif, changez-le de place ou augmentez la distance de séparation entre les dispositifs.
- Branchez l'appareil dans une prise différente de celle sur laquelle le ou les autres appareils sont branchés.

Reportez-vous à la section Compatibilité électromagnétique (CEM) du chapitre Caractéristiques techniques pour plus d'informations.

2.4 Voyager avec le concentrateur

Avant le voyage

1. Veuillez contacter votre transporteur et/ou votre guide touristique au sujet de votre programme de voyage et pour signaler votre intention de voyager avec un concentrateur d'oxygène portable. Le transporteur vous indiquera s'il est possible d'utiliser le concentrateur au cours de votre voyage et si des restrictions s'appliquent quant à son utilisation.

 Si le transporteur n'autorise pas l'utilisation du concentrateur et si vous souhaitez malgré tout l'emporter :

- Prenez-le avec vous à bord, ainsi que des batteries supplémentaires.
- Assurez-vous que l'appareil est éteint.
- Entreposez-le adéquatement pendant le voyage.
- NE placez PAS le concentrateur ou les batteries supplémentaires dans vos bagages enregistrés.

2. Contactez le transporteur pour savoir si des sièges munis d'une prise de courant sont disponibles afin de mettre votre concentrateur en marche lors du voyage. Si une prise de courant n'est pas disponible, assurez-vous d'emporter des batteries supplémentaires pouvant durer 150 % du temps du voyage.

 Des délais imprévus au-delà des temps de voyage prévus sont possibles. Transportez les adaptateurs avec vous afin de pouvoir recharger les batteries avant et après le voyage.

3. Chargez entièrement la batterie interne du concentrateur et toutes les batteries supplémentaires avant votre départ. Le temps de fonctionnement du concentrateur pendant le voyage sera ainsi optimisé. Reportez-vous à la section Chargement de la batterie du chapitre Configuration.

4. Assurez-vous qu'il n'y ait aucune trace de graisse, d'huile ou tout autre produit à base de pétrole et que l'appareil fonctionne correctement, qu'il ne soit pas endommagé et que le filtre d'air soit propre. Reportez-vous à la section Liste de vérification pour la maintenance préventive du chapitre Maintenance.
5. Contactez votre fournisseur d'oxygène pour connaître les mesures à prendre en cas d'un besoin de réserve d'oxygène une fois à destination.

Voyager par avion

Arrivée à l'aéroport

1. Laissez l'agent de sécurité inspecter votre concentrateur même si vous l'utilisez lorsque vous traversez les barrières de sécurité.

 L'agent est tenu de vous permettre de traverser les barrières avec votre concentrateur, mais ils DOIT l'inspecter pour des raisons de sécurité.

2. Si possible, utilisez votre adaptateur CA avant de monter dans l'avion. Vous conserverez ainsi la pleine charge des batteries et vous aurez un temps de fonctionnement maximal alimenté par les batteries une fois à bord de l'avion.

Embarquement

 Il est interdit de s'asseoir dans une allée de sortie si vous comptez utiliser votre concentrateur à un quelconque moment au cours du vol.

1. Si vous comptez utiliser votre concentrateur en cours de vol, assurez-vous qu'il n'obstrue pas l'accès à une sortie d'urgence ou à l'allée. Si c'est le cas, demandez un changement de siège.
2. Afin de permettre à l'équipage d'assurer votre sécurité et celle des autres passagers, permettez l'inspection du concentrateur afin de confirmer qu'il est approuvé par le Bureau fédéral de l'aéronautique pour usage à bord de l'avion.
3. Si vous ne comptez pas utiliser votre concentrateur lors de la circulation sur terre, du décollage ou de l'atterrissage, vous DEVEZ l'entreposer dans la zone d'entreposage approuvée afin qu'il ne bloque pas l'accès aux rangées ni aux allées.

 Contactez l'équipage pour connaître les zones d'entreposage approuvées.

Dans l'avion

 Vous DEVEZ entreposer les batteries supplémentaires en les fixant au concentrateur ou en les mettant dans votre bagage à main. Les batteries supplémentaires DOIVENT être protégées contre les dommages et les court-circuits du bloc d'alimentation externe.

1. Vous pouvez utiliser votre concentrateur en vous déplaçant dans la cabine SEULEMENT une fois que le panneau « Fasten Seat Belt » (Bouclez vos ceintures de sécurité) est éteint.
2. Éteignez l'appareil si les alarmes du concentrateur se déclenchent pendant le vol, à moins que l'alarme ne disparaisse. Si l'alarme persiste, le concentrateur DOIT être éteint et entreposé dans une zone d'entreposage approuvée.
3. Si une prise CA d'une capacité minimale de 100 W est disponible à bord de l'avion, procédez comme suit :
 - a. Branchez l'adaptateur au concentrateur.
 - b. Branchez l'adaptateur dans la prise de courant de l'avion.
 - c. Mettez l'appareil sous tension.

 Si vous éprouvez des difficultés à établir les branchements à la prise de courant de l'avion, demandez de l'aide auprès de l'équipage.

Après le vol

1. Vérifiez le niveau de charge des batteries pour la mise en marche de votre concentrateur en quittant l'aéroport. Le cas échéant, rechargez les batteries. Reportez-vous à la section Chargement de la batterie du chapitre Configuration.
2. Contactez votre fournisseur de gaz médical pour obtenir une réserve d'oxygène, le cas échéant.

Voyager par bateau

Contactez la compagnie de croisière et indiquez que vous voyagez avec un concentrateur. Il ne devrait pas y avoir de restrictions quant à l'utilisation du concentrateur lors du voyage, mais il est préférable de se renseigner au préalable. Une alimentation devrait être disponible pour votre adaptateur CA lors de votre voyage, mais vérifiez-le au préalable.

Voyager par train

Contactez les autorités ferroviaires au moins douze heures avant l'arrivée pour les avertir que vous utiliserez votre concentrateur. Il ne devrait pas y avoir de restrictions quant à l'utilisation du concentrateur, mais il se peut que l'alimentation ne soit pas disponible lors du voyage en train. Assurez-vous que la durée de vie de votre batterie soit suffisante pour le voyage avant de partir.

Voyager par bus

Contactez la ligne d'autobus pour indiquer que vous voyagez avec un concentrateur. Il ne devrait pas y avoir de restrictions quant à l'utilisation du concentrateur, mais il se peut que l'alimentation ne soit pas disponible lors du voyage. Assurez-vous que la durée de vie de votre batterie soit suffisante pour le voyage avant de partir.

Voyager en voiture

Il ne devrait pas y avoir de restrictions quant à l'utilisation du concentrateur, mais il se peut que l'alimentation ne soit pas disponible lors du voyage. Assurez-vous que la durée de vie de votre batterie soit suffisante pour le voyage avant de partir.

3 Réglages (Mise en service)

3.1 Déballage

1. Vérifiez que le carton et son contenu n'ont pas été endommagés. Si des dommages sont visibles, informez-en le livreur ou votre revendeur local.
2. Retirez toutes les garnitures du carton.
3. Retirez avec soin tous les composants des cartons. L'emballage du concentrateur Invacare contient les éléments suivants (comme indiqué ci-dessous) en plus du présent manuel d'utilisation. Si des éléments font défaut, veuillez contacter votre fournisseur de matériel.
 - Concentrateur (modèle POCl-100B) avec sacoche de transport (modèle POCl-150) installée
 - Canule (Westmed référence 0194)
 - Deux bandoulières (référence 1187483)
 - Batterie (modèle POCl-110)
 - Adaptateur secteur CA (référence 1187452)
 - Cordon d'alimentation CA (référence 1187454 pour le modèle POCl-100B, référence 1160792 pour le modèle POCl-100B-AZ, références 1152805 et 1160791 pour le modèle POCl-100B-EU)
 - Câble d'alimentation CC (modèle POCl-140)



Veuillez conserver tous les conteneurs et le matériel d'emballage pour un stockage ou un retour ultérieur.

3.2 Examen

Inspectez/examinez l'extérieur du concentrateur d'oxygène et les accessoires pour déceler d'éventuels dommages. Inspectez tous les composants. N'utilisez PAS le concentrateur en présence de dommages. Contactez votre fournisseur pour effectuer un entretien et/ou une réparation ou si vous avez besoin d'aide pour installer l'appareil ou pour signaler un fonctionnement ou des événements inattendus.

3.3 Mise sous tension du concentrateur d'oxygène



AVERTISSEMENT !

Risque de blessure ou de dommage matériel

Pour éviter les dommages matériels ou les blessures qui annuleraient la garantie :

- Utilisez uniquement les blocs d'alimentation spécifiés par Invacare avec le concentrateur d'oxygène.
- Avant d'utiliser le câble d'alimentation CC pour faire fonctionner ou recharger le concentrateur d'oxygène, le moteur de la voiture (du bateau, camping-car, etc.) doit être en marche.



IMPORTANT

La mise en marche du concentrateur n'est possible que si la batterie est chargée.

- Branchez l'adaptateur CA au concentrateur et laissez la batterie se charger entièrement avant la première utilisation.

Le concentrateur d'oxygène donne la liberté de choisir parmi les sources d'alimentation suivantes en vue d'une utilisation à domicile et à l'extérieur :

- Batteries rechargeables
- Prise électrique CA
- Câble d'alimentation CC 12 volts

3.3.1 Installation des batteries



DANGER !

Risque de dommage matériel ou de blessure grave, voire mortelle

Pour éviter tout dommage matériel ou toute blessure grave, voire mortelle, liés à un incendie :

- NE chauffez PAS la batterie à une température supérieure à 60° C (140° F), ne l'incinérez, ne la démontez pas et ne court-circuitiez pas ses bornes.
- Mettez au rebut conformément à la législation en vigueur.

Le concentrateur d'oxygène est équipé d'une seule batterie au lithium rechargeable. Il est possible d'installer jusqu'à deux batteries dans le concentrateur. Lorsqu'elle est complètement chargée, une batterie unique fournit jusqu'à cinq heures d'alimentation, en fonction du paramètre de débit pulsé. Deux batteries complètement chargées peuvent fournir jusqu'à dix heures d'alimentation, en fonction du paramètre de débit pulsé.

Il est possible d'installer une batterie lorsque le concentrateur fonctionne à partir d'une source d'alimentation externe ou d'une deuxième batterie chargée.

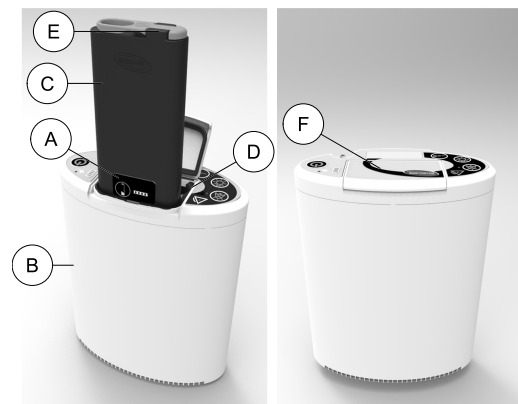

1. Ouvrez le volet du compartiment batterie (F).
2. L'étiquette de la jauge de la batterie (A) étant orientée vers l'avant du concentrateur d'oxygène (B), abaissez lentement la batterie (C) directement dans l'un des emplacements du compartiment batterie (D).



Utilisez l'anneau de levage (E) pour tenir la batterie pendant sa mise en place.

La batterie ne s'insérera pas correctement dans le compartiment batterie si elle n'est pas orientée comme indiqué ci-dessus.

3. Assurez-vous que la batterie entre bien en contact avec les connexions de batterie situées au fond du compartiment batterie. Lorsqu'elle est complètement insérée, la partie supérieure de la batterie se situe au même niveau que le bord supérieur du compartiment batterie.



ATTENTION !

Risque de dommage matériel

Pour éviter d'endommager les connexions de la batterie en forçant excessivement ou en raison d'une mauvaise utilisation :

- NE forcez PAS sur la batterie pour la mettre en place.
- Orientez la batterie comme indiqué dans les instructions avant de procéder à l'installation.

Pour éviter d'endommager le volet du compartiment batterie en forçant excessivement ou en raison d'une mauvaise utilisation :

- NE soulevez PAS le concentrateur en le tenant par le volet.
- Vérifiez que les batteries sont correctement installées avant de fermer le volet du compartiment.
- N'utilisez PAS le concentrateur si le volet du compartiment batterie est ouvert.

4. En cas d'utilisation d'une seconde batterie (vendue séparément), installez-la de la même manière dans l'emplacement pour batterie inoccupé.
5. Refermez le volet du compartiment batterie .

3.3.2 Chargement de la batterie

Chargement initial de la batterie

Lors de la première utilisation du concentrateur, la batterie doit être chargée. Les batteries sont livrées en mode « veille » et un cycle de charge initial est indispensable pour les « activer ». Pour charger les batteries, procédez comme suit :

1. Installez la batterie. Reportez-vous à la section Installation de la batterie du chapitre Configuration.
2. Branchez l'alimentation CA au concentrateur. Reportez-vous à la section Alimentation CA externe du chapitre Configuration.
3. Contrôlez le niveau de charge de la batterie et rechargez-la complètement. Reportez-vous à la section Lecture de la jauge de batterie pour les batteries installées et non installées du chapitre Configuration.
4. Débranchez l'adaptateur secteur CA du concentrateur pour une utilisation en mode portable.



IMPORTANT

La mise en marche du concentrateur n'est possible que si la batterie est chargée.

- Branchez l'alimentation CA au concentrateur et laissez la batterie se charger entièrement avant la première utilisation.
- Reportez-vous à la section Caractéristiques du chapitre Caractéristiques techniques pour plus d'informations sur les temps de charge approximatifs.

Chargement de la batterie après la charge initiale

 Les batteries installées peuvent être rechargées que le concentrateur soit allumé ou éteint.

1. Pour recharger la batterie après la charge initiale, procédez comme suit :
 - Branchez l'adaptateur secteur CA (en cas de chargement à partir d'une prise murale). Reportez-vous à la section Alimentation CA externe du chapitre Configuration.
 - Branchez le cordon d'alimentation CC (en cas de chargement à partir d'un véhicule). Reportez-vous à la section Alimentation CC externe du chapitre Configuration.
 - Retirez la batterie et rechargez-la au moyen du chargeur de batterie externe en option, modèle POCI-115.
2. Contrôlez le niveau de charge de la batterie et rechargez-la complètement. Reportez-vous à la section Lecture de la jauge de batterie pour les batteries installées et non installées du chapitre Configuration.
3. Débranchez l'alimentation externe du concentrateur pour une utilisation en mode portable.

3.3.3 Lecture de la jauge de batterie pour les batteries installées et non installées

Jauge de batterie pour les batteries installées

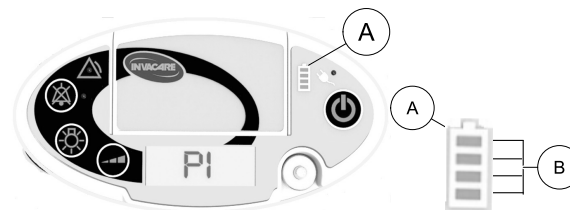

La jauge de batterie **A** indique l'état du niveau de charge de la batterie installée lorsque le concentrateur est allumé ou lorsqu'il est éteint mais connecté à une source d'alimentation externe. Le nombre de barres allumées **B** de la jauge de batterie **A** indique le niveau de charge de la batterie installée. Si deux batteries sont installées, le niveau de charge indiqué correspond à celui de la batterie la moins chargée.

Nombre de barres allumées B	Niveau de charge
1	Charge comprise entre 0 et 25 %
2	Charge comprise entre 26 et 50 %
3	Charge comprise entre 51 et 75 %
4	Charge comprise entre 76 et 100 %

Lorsque le concentrateur est connecté à une source d'alimentation externe (qu'il soit allumé ou éteint), la dernière barre (la plus haute) ⑥ de la jauge de batterie ① clignote également pour indiquer que la batterie est en cours de charge. Lorsque la batterie est complètement chargée, la quatrième barre ② de la jauge de batterie ① cesse de clignoter et reste allumée.

Jauge de batterie pour les batteries non installées

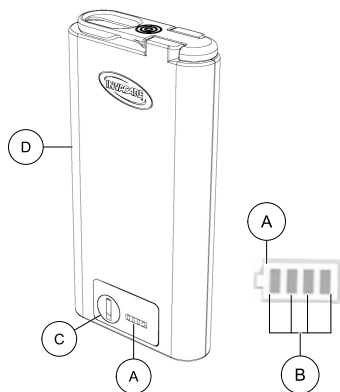

Lorsque la batterie ④ est retirée du concentrateur, appuyez sur le bouton d'état de la batterie ③ pour afficher l'état du niveau de charge sur la jauge de batterie ①. Reportez-vous au tableau des niveaux de charge ② dans la section Lecture de la jauge de batterie pour les batteries installées et non installées du chapitre Configuration.

3.3.4 Retrait des batteries

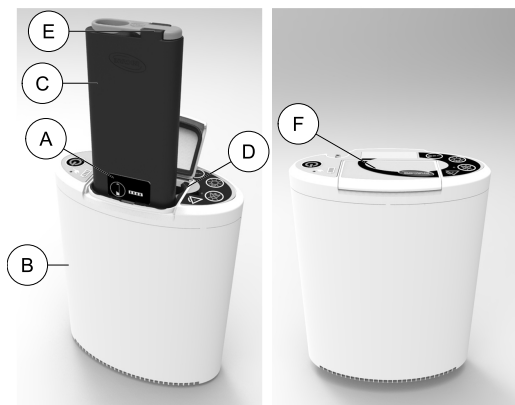

1. Ouvrez le volet du compartiment batterie ⑥ du concentrateur ⑧.
2. Tirez l'anneau de levage ⑤ à la verticale pour retirer la batterie ③ du compartiment batterie ④.
3. En cas d'utilisation d'une seconde batterie (vendue séparément), retirez-la de la même manière.
4. Refermez le volet du compartiment batterie.



Un bip sonore constant est émis lors du retrait de toutes les sources d'alimentation du concentrateur. Reportez-vous à la section Alarmes d'arrêt du chapitre Dépannage.

Une batterie peut être retirée sans incidence sur le fonctionnement du concentrateur à condition qu'une source d'alimentation externe ou qu'une seconde batterie chargée soit installée.

3.3.5 Alimentation CA externe

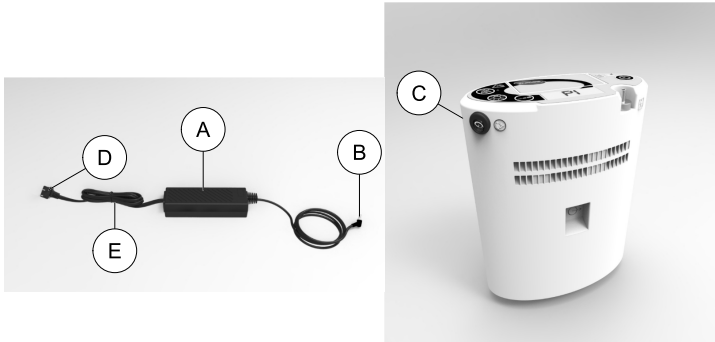

L'adaptateur secteur CA **A** permet de brancher le concentrateur d'oxygène à une prise de 100-240 volts 50-60 hertz (c'est-à-dire une prise murale de votre domicile). L'adaptateur secteur convertit la tension CA en tension CC qui peut être utilisée pour alimenter le concentrateur d'oxygène. L'utilisation de l'adaptateur secteur CA permet de faire fonctionner le concentrateur d'oxygène tout en rechargeant la batterie.

Procédez comme suit pour connecter l'adaptateur secteur CA au concentrateur :

1. Si ce n'est déjà fait, reliez le cordon d'alimentation CA **E** à l'adaptateur secteur CA **A**.
2. Insérez le connecteur de sortie de l'adaptateur secteur CA **B** dans le connecteur d'entrée de l'alimentation externe **C** du concentrateur.
3. Insérez la fiche **D** dans une prise CA.



Le connecteur d'entrée de l'alimentation externe du concentrateur est légèrement incliné vers le haut. Le connecteur de sortie du cordon d'alimentation doit par conséquent être légèrement incliné vers le haut lors de son installation.

Lorsqu'une batterie est installée, l'alimentation CA ou CC externe peut être connectée ou déconnectée que le concentrateur soit en marche ou arrêté.

Lorsqu'une source d'alimentation externe est correctement connectée au concentrateur, le voyant orange situé à côté du symbole de la prise s'allume sur le panneau de commande et un bip se fait entendre. Lorsque l'alimentation externe est déconnectée, le voyant orange s'éteint et un bip se fait entendre.

3.3.6 Alimentation CC externe

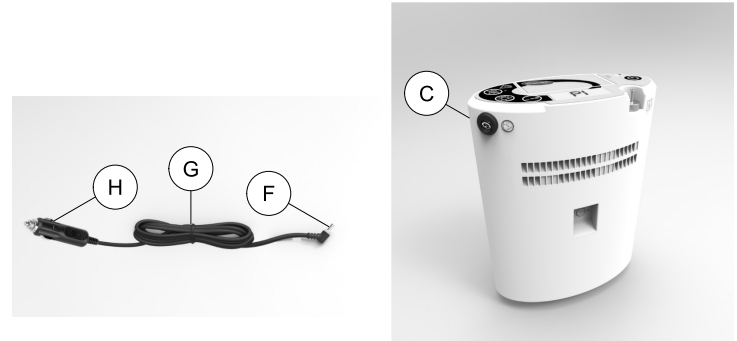

Le câble d'alimentation CC **G** permet de brancher le concentrateur d'oxygène à une prise CC de 12 volts de voiture (bateau, camping-car, etc.). L'utilisation du câble d'alimentation CC permet de faire

fonctionner le concentrateur d'oxygène transportable tout en rechargeant la batterie.

Procédez comme suit pour connecter le câble d'alimentation CC au concentrateur :

1. Insérez le connecteur de sortie du câble d'alimentation CC (F) dans le connecteur d'entrée de l'alimentation externe (C) du concentrateur.
2. Insérez la fiche (H) dans une prise CC après la mise en marche de la voiture (du bateau, camping-car, etc.).

3.4 Installation de la sacoche de transport



ATTENTION !

Risque de dommage matériel

- L'installation incorrecte du concentrateur dans la sacoche de transport peut provoquer une situation d'alarme de température élevée et entraîner l'arrêt du concentrateur.
- La sacoche de transport n'est pas conçue pour protéger le concentrateur des chutes, impacts ou utilisations abusives excessifs.
- Pour installer ou retirer la sacoche de transport, le concentrateur doit être éteint et déconnecté de l'alimentation externe et de la canule.



Le concentrateur peut être utilisé avec ou sans la sacoche de transport. Lorsqu'il se trouve en dehors de la sacoche de transport, le concentrateur est limité à une utilisation stationnaire. Reportez-vous à la section Utilisation de la sacoche de transport du chapitre Utilisation.

3.4.1 Installation de la sacoche de transport

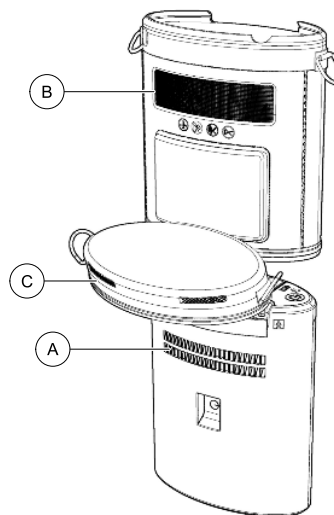

1. Dézippez complètement la base de la sacoche de transport.
2. Positionnez le concentrateur à la verticale sur une surface plane avec l'ouverture d'entrée d'air (A) orientée dans votre direction. Vérifiez que le concentrateur est éteint et déconnecté de l'alimentation externe et de la canule.
3. Positionnez la sacoche de transport au-dessus du concentrateur avec l'écran du filtre d'entrée d'air (B) orienté vers vous.
4. En veillant à ce que la partie inférieure de la sacoche reste bien ouverte (C), faites glisser la sacoche sur le concentrateur jusqu'à ce qu'elle le recouvre complètement.

5. Posez le concentrateur et la sacoche de transport avec l'écran du filtre d'entrée d'air orienté vers le haut.
6. Poussez le concentrateur dans la sacoche de transport jusqu'à ce qu'il repose complètement contre la fixation supérieure.
7. Faites pivoter la base de la sacoche de transport dans la partie inférieure du concentrateur et zippez complètement la partie inférieure de la sacoche.
8. Remettez le concentrateur et la sacoche de transport à la verticale.
9. Vérifiez que les découpes de la fixation supérieure s'alignent correctement sur le raccord de sortie d'oxygène et le connecteur d'entrée de l'alimentation externe. En cas de défaut d'alignement, retirez la sacoche de transport et réinstallez-la en reprenant les étapes 1 à 9.

3.4.2 Retrait de la sacoche de transport

1. Vérifiez que le concentrateur est éteint et déconnecté de l'alimentation externe et de la canule.
2. Posez le concentrateur sur une surface plane avec l'écran du filtre d'entrée d'air orienté vers le haut et dézippez complètement la base.
3. Faites pivoter la base de la sacoche de transport pour la détacher de la partie inférieure du concentrateur.
4. À partir du bas, tirez sur le concentrateur pour le ressortir de la sacoche de transport. Si nécessaire, poussez la partie supérieure du concentrateur pour faciliter son retrait de la sacoche de transport.
5. Redressez le concentrateur à la verticale.
6. Zippez complètement la partie inférieure de la sacoche de transport.

3.4.3 Installation des bandoulières



La sacoche de transport peut être configurée en tant que besace en utilisant une bandoulière ou en tant que sac à dos en utilisant deux bandoulières.



Configuration besace

1. Avec une seule bandoulière (A), fixez un clip (B) à chaque extrémité de la bandoulière et accrochez-le aux anneaux (C) dans la partie supérieure de la sacoche de transport (D).
2. Réglez la bandoulière à la longueur voulue.
3. Faites glisser le renfort (E) de la bandoulière jusqu'à l'emplacement voulu.



Configuration sac à dos

1. Fixez chaque clip ⑥ aux extrémités d'une bandoulière individuelle ① aux deux anneaux ② qui se trouvent dans les parties supérieure et inférieure de la sacoche de transport ④.
2. Répétez la procédure de l'autre côté pour la deuxième bandoulière.
3. Réglez chaque bandoulière à la longueur voulue.
4. Faites glisser le renfort ⑤ de chaque bandoulière jusqu'à l'emplacement voulu.

3.5 Branchement/mise en place de la canule nasale



DANGER !

Risque de blessure grave voire mortelle

La canule peut causer des basculements, chutes et autres blessures si elle n'est pas positionnée et bloquée correctement. Pour éviter tout risque de blessure ou de décès :

- La canule **DOIT** être acheminée et bloquée correctement.
- **NE** placez **PAS** la canule autour du cou. Assurez-vous que le patient peut bouger sans entraves lorsqu'il porte la canule.
- Évitez de placer les canules en travers de zones de passage (ex. allées, halls, portes, etc.)



AVERTISSEMENT !

Risque de blessure grave voire mortelle

Pour éviter tout risque d'étouffement et/ou de strangulation en cas d'enchevêtrement des tubes :

- Tenez les enfants et les animaux domestiques hors de portée de la canule nasale et des tuyaux.
- Une surveillance étroite s'impose lorsque la canule nasale est utilisée par ou dans l'environnement des enfants et/ou de personnes handicapées.

**AVERTISSEMENT !****Risque de blessure grave voire mortelle**

Pour réduire les risques de blessures ou de décès liés à une maladie :

- Changez régulièrement la canule nasale. Consultez votre fournisseur de matériel ou médecin pour déterminer combien de fois la canule doit être changée.
- NE partagez PAS les canules entre les patients. La canule est à usage unique exclusivement.

**ATTENTION !****Risque de dommage matériel**

– L'utilisation de solutions nettoyantes ou désinfectantes peut entraîner un dysfonctionnement de cet appareil.

**ATTENTION !****Risque de blessure légère ou d'inconfort**

Pour assurer la détection correcte de l'inspiration et l'administration d'oxygène :

- Assurez-vous que les embouts de la canule sont correctement positionnés dans les narines.
- N'utilisez PAS une longueur de tuyau/canule supérieure à 7,6 m (25 ft).
- Utilisez un tube à oxygène anti-écrasement.
- Utilisez EXCLUSIVEMENT des canules à lumière simple conformes aux caractéristiques de débit stipulées dans la section Caractéristiques du chapitre Caractéristiques techniques.
- Évitez d'utiliser le concentrateur en présence de vent.
- Vérifiez le débit du gaz en sortie de la canule.

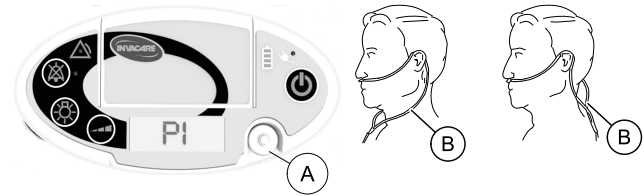

1. Retirez la canule de son emballage.
2. Raccordez la canule au raccord de sortie d'oxygène du concentrateur **A**. Vérifiez la sécurité du raccord.
3. Placez la canule **B** sur les oreilles et positionnez ses embouts dans les narines conformément aux instructions du fabricant de la canule ou du prestataire de soins médicaux.



Vous pouvez vérifier le débit en sortie de la canule pendant la phase de préchauffage du concentrateur. Agitez la main devant les embouts placés dans les narines. Vous devez entendre et sentir le débit de gaz pulsé. Si vous ne sentez pas l'impulsion de gaz, vérifiez que les raccords de la canule ne présentent pas de fuites.

4 Utilisation

4.1 Emplacement

Il est possible d'utiliser le concentrateur à domicile, dans un établissement, un véhicule et différents autres environnements.



AVERTISSEMENT !

Risque de blessure ou de dommage matériel

Pour éviter les blessures ou les dommages matériels provenant des polluants atmosphériques et/ou des fumées et maintenir les performances optimales :

- Placez et positionnez le concentrateur dans un endroit bien aéré de sorte que l'entrée et les sorties d'air ne soient pas obstruées.
- Veillez à ne JAMAIS bloquer les bouches d'air du concentrateur ni à le placer sur une surface moelleuse comme un lit ou un canapé au risque d'obstruer les bouches d'air.
- Veillez à ne pas obstruer les bouches d'air avec du tissu, des cheveux, etc.
- Éloignez le concentrateur des murs, rideaux ou meubles à une distance minimale de 30,5 cm (12 in).
- N'utilisez PAS le concentrateur en présence de polluants, fumées, anesthésiques inflammables, agents de nettoyage ou vapeurs chimiques.
- NE l'utilisez PAS dans un placard.



Reportez-vous à la section Utilisation de la sacoche de transport du chapitre Utilisation pour plus de précisions sur l'emplacement des bouches d'entrée et de sortie d'air.

4.2 Position d'utilisation du concentrateur

Lorsqu'il n'est pas transporté, le concentrateur doit être utilisé en position verticale et placé sur une surface plane et ferme.



Le concentrateur doit se trouver à un endroit qui permette d'entendre le signal sonore.

4.3 Utilisation de la sacoche de transport



AVERTISSEMENT !

Risque de blessure ou de dommage matériel

Pour éviter toute blessure ou tout dommage liés à une chute ou à un positionnement incorrect du concentrateur :

- La sacoche de transport doit être utilisée pour le fonctionnement portable du concentrateur.
- NE réglez PAS la bandoulière pendant le transport du concentrateur.
- Positionnez le concentrateur en veillant à ce que les sorties d'air soient éloignées du corps et que le panneau de commande soit orienté vers le haut.
- Utilisez uniquement la sacoche de transport Invacare, modèle POC1-150.



ATTENTION !

Risque de blessure légère ou d'inconfort

Pour éviter toute blessure liée à un dysfonctionnement du concentrateur :

- Vérifiez que vous êtes en mesure d'entendre les alarmes sonores lorsque vous utilisez la sacoche de transport en tant que sac à dos dans l'éventualité ou une situation d'alarme se produirait.

La sacoche de transport peut être configurée en tant que besace en utilisant une bandoulière ou en tant que sac à dos en utilisant deux bandoulières. La longueur des bandoulières peut être réglée en fonction des besoins. Reportez-vous à la section Installation des bandoulières du chapitre Configuration.



Configuration besace

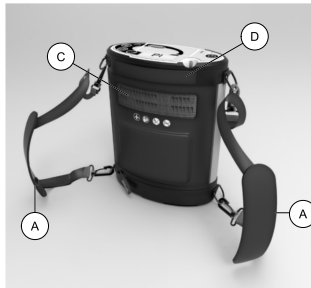

Configuration sac à dos

Lorsque vous transportez le concentrateur avec les bandoulières (A), positionnez le concentrateur avec le panneau de commande orienté vers le haut et les ouvertures d'entrée d'air (C) en direction du corps. Le concentrateur est ainsi orienté avec les sorties d'air (B) éloignées du corps et le panneau de commande est positionné pour une visualisation correcte.

La sacoche de transport est également munie d'une poignée (D) qui permet de déplacer et positionner le concentrateur.

4.4 Mise en marche du concentrateur



1. Pour mettre le concentrateur sous tension, appuyez sur le bouton Marche/Arrêt (A) jusqu'à ce que les voyants du panneau de commande s'allument.
2. Le signal sonore se déclenche et tous les témoins s'allument pendant deux secondes environ après la première mise en marche de l'unité. Cette séquence de mise sous tension permet de s'assurer que tous les témoins fonctionnent correctement.
3. La séquence de mise sous tension est suivie d'une période de préchauffage. Pour plus de précisions, reportez-vous à la section Période de préchauffage du chapitre Utilisation.

4.5 Arrêt du concentrateur

1. Pour arrêter le concentrateur, appuyez sur le bouton Marche/Arrêt jusqu'à ce que le message « Powering Down » (Mise hors tension en cours) s'affiche à l'écran.
2. La séquence de mise hors tension demande trois secondes environ.

4.6 Période de préchauffage



ATTENTION !

Risque de blessure légère ou d'inconfort

Pendant la période de préchauffage (généralement d'une durée inférieure à cinq minutes), le débit d'oxygène n'est pas conforme aux spécifications stipulées dans la section Caractéristiques du chapitre Caractéristiques techniques.

- Le concentrateur peut être utilisé pendant la période de préchauffage.

Après la mise en marche du concentrateur, une période de préchauffage pouvant aller jusqu'à 15 minutes est nécessaire pour atteindre la pureté d'oxygène indiquée. Le message « Warming Up » (Préchauffage en cours) s'affiche à l'écran pendant ce temps.

Au cours du préchauffage, le concentrateur délivre automatiquement une impulsion d'oxygène toutes les quatre secondes environ si aucune respiration n'est détectée. La canule nasale doit être connectée au concentrateur pendant la période de préchauffage.

Lorsque la période de préchauffage du concentrateur est terminée, le paramètre actuel de débit pulsé s'affiche à l'écran. Si aucune respiration n'est détectée au terme du préchauffage, l'alarme No Breath Detected (Aucune respiration détectée) se déclenche. Reportez-vous à la section Situations d'alarme du chapitre Dépannage.

4.7 Respirer en utilisant le concentrateur

Lorsque vous respirez avec la canule nasale installée, une impulsion d'oxygène est délivrée chaque fois que le concentrateur détecte une inspiration. Reportez-vous à la section Branchement/mise en place de la canule nasale du chapitre Configuration pour plus d'informations sur l'installation de la canule.

Si aucune respiration n'est détectée pendant 15 secondes, l'alarme No Breath Detected (Aucune respiration détectée) se déclenche. Reportez-vous à la section Situations d'alarme du chapitre Dépannage.

4.8 Consultation de l'écran

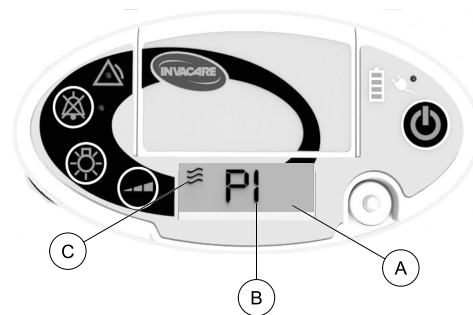

Paramètre de débit pulsé et icône d'impulsion

Une fois la période de préchauffage du concentrateur terminée, le paramètre actuel de débit pulsé d'oxygène **B** et l'icône d'impulsion **C** s'affichent à l'écran **A**.

L'icône d'impulsion clignote chaque fois qu'une impulsion d'oxygène est déclenchée.



Le paramètre de débit pulsé et l'icône d'impulsion n'apparaissent pas lorsque le texte de l'alarme s'affiche à l'écran.

Texte d'information

Un texte d'information s'affiche à l'écran pendant certaines périodes de fonctionnement du concentrateur :

- « Warming Up » (Préchauffage en cours) : s'affiche pendant le préchauffage du concentrateur après sa mise en marche initiale.
- « Powering Down » (Mise hors tension en cours) : s'affiche pendant la mise hors tension du concentrateur après son arrêt.

Texte d'alarme

Si une situation d'alarme se produit, un texte décrivant l'alarme s'affiche à l'écran.

Reportez-vous à la section Situations d'alarme du chapitre Dépannage pour plus de précisions sur les situations d'alarme et le texte relatif aux alarmes.

4.9 Réglage du paramètre de débit pulsé



ATTENTION !

Risque de blessure légère ou d'inconfort

Il est très important de sélectionner le paramètre de débit d'oxygène prescrit. Vous aurez ainsi l'assurance de recevoir la quantité thérapeutique d'oxygène adaptée à votre état de santé :

- N'augmentez PAS ou ne diminuez PAS le paramètre de débit à moins qu'une modification n'ait été prescrite par votre médecin ou thérapeute.
- L'efficacité thérapeutique du paramètre de débit d'oxygène prescrit doit être régulièrement réévaluée.
- Utilisez exclusivement la longueur de canule utilisée pour déterminer le paramètre de débit d'oxygène prescrit.
- Les paramètres de débit pulsé de ce concentrateur peuvent ne pas correspondre à un flux continu d'oxygène.
- Les paramètres des autres modèles ou marques d'équipements d'oxygénothérapie ne correspondent pas aux paramètres de ce concentrateur.

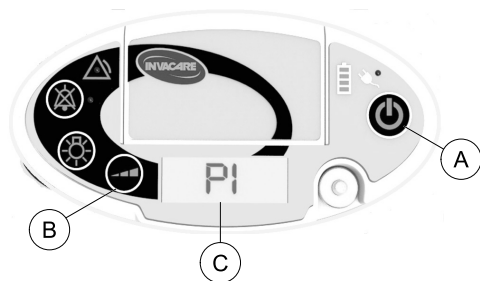

1. Quand le concentrateur est en marche, appuyez sur le bouton de sélection du débit **B** pour augmenter le paramètre de débit pulsé d'un incrément.
2. Appuyez sur le bouton de sélection de débit autant de fois que nécessaire jusqu'à ce que votre paramètre de débit prescrit (PI à P4) s'affiche à l'écran **C**.

 Le concentrateur dispose de quatre paramètres de débit pulsé. Lorsque le paramètre P4 de débit pulsé maximum est atteint, le paramètre de débit pulsé revient à PI lorsque vous appuyez sur le bouton.

À chaque changement du paramètre de débit, un bip retentit et le rétroéclairage de l'écran s'allume pendant cinq secondes.

 Si un message autre que le paramètre de débit pulsé s'affiche à l'écran, le paramètre de débit pulsé modifié s'affiche provisoirement pendant cinq secondes lorsque vous appuyez sur le bouton de sélection du débit.



Le paramètre de débit pulsé du concentrateur lors de la mise en marche sera similaire à celui sélectionné lors de la dernière utilisation de l'appareil.

4.10 Gestion et durée de vie de la batterie

La durée de l'autonomie en dehors du domicile est presque sans limites en combinant l'utilisation de l'adaptateur CA, du câble d'alimentation CC et des batteries du concentrateur. Pour que les batteries conservent leur niveau de charge optimal, utilisez l'adaptateur secteur CA chaque fois que vous avez accès une alimentation électrique. Utilisez le câble d'alimentation CC chaque fois que vous êtes dans un véhicule.



ATTENTION !

Risque de blessure légère ou d'inconfort

L'épuisement de la batterie entraîne une perte de l'oxygène d'appoint. Pour garantir l'administration correcte de l'oxygène d'appoint pendant une panne de courant :

- Branchez votre concentrateur portable sur une autre source d'alimentation.
- Veillez à toujours disposer d'une source d'oxygène alternative qui n'exige pas de source d'alimentation.

Ce que vous devez faire

- **Lors de la réception de votre concentrateur, rechargez complètement les batterie pendant la nuit.**
- Veillez à ce que vos batteries restent entièrement chargées si vous utilisez le concentrateur tous les jours.
- Les batteries de votre concentrateur peuvent être rechargées à tout moment.

- Veillez à ce que les batteries du concentrateur soient toujours rechargées le plus rapidement possible après une décharge complète. Les batteries peuvent se détériorer de manière définitive si elles sont laissées complètement déchargées pendant une période prolongée.
- Vérifiez l'état des batteries de votre concentrateur une fois par mois si vous n'utilisez pas votre concentrateur tous les jours. Les batteries doivent avoir deux barres lumineuses de charge si le concentrateur fonctionne tous les jours.
- La chaleur est le pire ennemi d'une batterie. Assurez une bonne aération autour du concentrateur pour que la batterie reste au frais autant que possible pendant l'utilisation et le chargement.

Ce que vous ne devez pas faire

- N'utilisez PAS ou ne laissez pas le concentrateur ou la batterie exposés à des températures extrêmement chaudes ou froides.
- N'entrez PAS ou ne laissez pas le concentrateur ou la batterie dans des coffres de véhicule, etc. pendant des périodes prolongées.
- N'entrez PAS une batterie entièrement chargée (quatre barres lumineuses sur la jauge de batterie de l'unité) si vous devez entreposer votre concentrateur pendant plus d'une journée. Rechargez ou déchargez la batterie jusqu'à deux barres (charge de 50 %) uniquement. Stocker une batterie avec une pleine charge peut en dégrader sa vie utile.
- NE laissez PAS votre batterie dans le concentrateur lorsque ce dernier ne doit pas être utilisé plus d'une journée. La batterie se décharge lorsqu'elle est branchée au concentrateur, même si celui-ci est hors tension.

5 Maintenance

5.1 Maintenance



AVERTISSEMENT !

Risque de blessure ou de dommage matériel

Les concentrateurs d'oxygène Invacare sont spécialement conçus pour limiter les opérations d'entretien préventif. Pour éviter tout risque de blessure ou de dommage matériel :

- Seuls les professionnels du secteur de la santé ou les personnes qui maîtrisent parfaitement le processus, telles que le personnel formé à l'usine ou le personnel agréé, sont habilités à effectuer la maintenance préventive ou des réglages de performance sur le concentrateur d'oxygène et ses équipements, à l'exception des tâches décrites dans ce manuel.
- Les utilisateurs doivent contacter le revendeur ou le représentant Invacare pour toute réparation.

5.2 Durée de vie



AVERTISSEMENT !

Risque de blessure ou de dommage matériel

L'utilisation du produit au-delà de ce délai est susceptible d'entraîner des dommages matériels et des blessures.

- La durée de vie attendue de ce produit est de trois (3) ans lorsqu'il est utilisé dans le respect des instructions de sécurité, des intervalles de maintenance et de l'usage prévu stipulés dans le présent manuel.
- Effectuez toutes les opérations de maintenance conformément au calendrier recommandé dans le présent manuel.



La durée de vie effective peut varier en fonction de la fréquence et de l'intensité de l'utilisation.

5.3 Nettoyage du boîtier



DANGER !

Risque de blessure ou de dommage matériel

Les produits liquides risquent d'endommager les composants internes du concentrateur et ses équipements. Pour éviter tout dommage ou toute blessure en lien avec un choc électrique :

- Mettez le concentrateur hors tension et débranchez le cordon d'alimentation avant de procéder au nettoyage.
- NE laissez PAS un quelconque agent de nettoyage couler dans les orifices d'entrée et de sortie.
- NE pulvérisez ou n'appliquez aucun produit de nettoyage directement sur le boîtier.
- NE lavez PAS le produit au jet d'eau.



ATTENTION !

Risque de dommage matériel

Les agents chimiques agressifs peuvent endommager le concentrateur et ses équipements. Pour éviter les dommages matériels :

- NE procédez PAS au nettoyage avec de l'alcool ou des produits à base d'alcool (alcool isopropylique), des produits à base de chlore concentré (dichlorure d'éthylène), des produits à base d'huile (Pine-Sol® , Lestoil®) ou tout autre agent chimique agressif. Utilisez uniquement un liquide vaisselle doux (tel que Dawn®).

Nettoyez régulièrement le boîtier du concentrateur comme suit :

1. Arrêtez le concentrateur.
2. Sortez le concentrateur de la sacoche de transport ou du sac à dos.
3. Utilisez un tissu humide, ou une éponge, avec un détergent doux tel que le liquide vaisselle Dawn pour nettoyer délicatement le boîtier extérieur.
4. Laissez le concentrateur sécher à l'air, ou utilisez une serviette sèche, avant de remettre le concentrateur dans la sacoche de transport ou dans le sac à dos et avant de le faire fonctionner.
5. Remettez le concentrateur dans la sacoche de transport ou le sac à dos.

 L'adaptateur secteur et le cordon d'alimentation doivent être nettoyés de la même manière.

5.4 Nettoyage de l'écran du filtre d'entrée d'air



ATTENTION !

Risque de dommage matériel

Pour éviter les dommages causés par un colmatage :

- Remplacez la sacoche de transport si l'écran du filtre d'entrée d'air est déchiré ou effiloché.

 Nettoyez l'écran du filtre d'entrée d'air au moins une fois par semaine. L'écran du filtre d'entrée d'air fait partie intégrante de la sacoche de transport.



1. Arrêtez le concentrateur.
2. À l'aide d'un aspirateur ou d'une brosse en nylon, retirez la poussière/les débris accumulés sur l'écran du filtre d'entrée d'air .

5.5 Nettoyage de la sacoche de transport



ATTENTION !

Risque de dommage matériel

Pour éviter d'endommager le produit :

- NE lavez PAS et ne faites pas sécher la sacoche de transport en machine.



1. Arrêtez le concentrateur.
2. Sortez le concentrateur (A) de la sacoche de transport (B).
3. Connectez le concentrateur à une source d'alimentation externe.
4. Nettoyez ou brossez la sacoche de transport avec un liquide vaisselle doux (tel que Dawn) et de l'eau. Rincez soigneusement.
5. Laissez aérer ou sécher la sacoche après le nettoyage et avant utilisation.

5.6 Nettoyage et désinfection entre les patients

Un nettoyage et une désinfection doivent être effectués entre chaque patient et en cas de besoin.



AVERTISSEMENT !

Risque de blessure ou de dommage matériel

Pour éviter tout risque d'infection ou de dégât occasionné au concentrateur :

- Seul un personnel qualifié est autorisé à procéder au nettoyage et à la désinfection du concentrateur d'oxygène et des accessoires entre les patients.



Suivez les instructions ci-après pour éliminer tout échange éventuel de pathogènes entre des patients en raison de la contamination de composants ou accessoires.

1. Jetez et remplacez tous les accessoires ne pouvant être utilisés par plusieurs patients, notamment les suivants : canule et tubes à oxygène.
2. Nettoyez le concentrateur et les accessoires comme indiqué à la section Maintenance.

3. Désinfectez les surfaces du concentrateur et les accessoires à l'aide de Clorox® 4 in One Disinfectant & Sanitizer ou d'un produit équivalent.



AVERTISSEMENT !

Risque de blessure ou de dommage matériel

- Suivez les instructions fournies par le fabricant du produit de nettoyage/désinfectant pour utiliser, manipuler, entreposer et mettre au rebut le produit.
- L'utilisation de produits de désinfection inappropriés peut dégrader les matériaux et altérer les performances et la sécurité du dispositif.



Si le nettoyage ou la désinfection des accessoires tels que la sacoche de transport sont impossibles, jetez l'accessoire et remplacez-le.

4. Effectuez les tâches répertoriées sur la liste de vérification pour la maintenance préventive.
5. Avant de remballer le dispositif et de le distribuer à un nouveau patient, assurez-vous que l'emballage contient bien le concentrateur, la batterie, la sacoche de transport avec bandoulières, l'adaptateur secteur CA, le cordon d'alimentation CA, le câble d'alimentation CC, les étiquettes et le manuel d'utilisation.

5.7 Affichage du compteur d'heures

Pour afficher les heures cumulées de fonctionnement du concentrateur, procédez comme suit :

1. Assurez-vous que l'appareil est éteint et connecté à une source d'alimentation externe.
2. Appuyez sur le bouton de sélection du débit et maintenez-le enfoncé pendant cinq secondes.

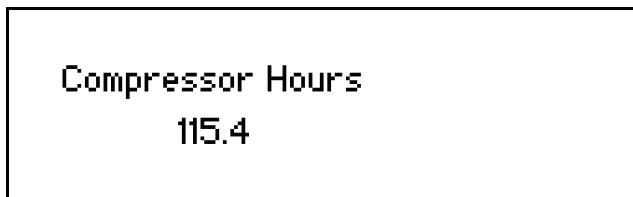

3. Les heures cumulées de fonctionnement du concentrateur (heures du compresseur) restent affichées à l'écran tant que la pression est maintenue sur le bouton. Le temps de fonctionnement du concentrateur est arrondi à 0,1 heure près.
4. Relâchez le bouton de sélection du débit.

5.8 Liste de vérification pour la maintenance préventive

La liste qui suit répertorie les tâches de maintenance qui doivent être effectuées par les utilisateurs de ce produit, sauf mention contraire. Si vous ne comprenez pas les interventions qui vous sont demandées, contactez votre fournisseur ou un technicien qualifié.

Numéro de modèle :	Numéro de série :						
UNE FOIS PAR SEMAINE							
Consignez la date de l'entretien.							
Consignez le nombre d'heures sur le compteur d'heures (reportez-vous à la section Affichage du compteur d'heures du chapitre Maintenance).							
Nettoyez l'écran du filtre d'entrée d'air							
Vérifiez si l'armoire du concentrateur et l'adaptateur CA ne sont pas endommagés. Si vous constatez un dommage, n'utilisez pas l'appareil. Retournez l'appareil à Invacare pour réparation.							
Vérifiez si les sangles et accessoires de la sacoche de transport ne sont pas endommagés. Remplacez la sangle ou la sacoche de transport en présence de dommages.							
Vérifiez que les cordons électriques ne sont pas endommagés. Remplacez le cordon électrique en présence de dommages.							
Vérifiez que toutes les étiquettes sont présentes et lisibles. Remplacez les étiquettes, si nécessaire. Reportez-vous à la section Emplacements des étiquettes.							

Numéro de modèle :				Numéro de série :			
TOUTES LES 4 380 HEURES, TOUS LES 3 ANS ET ENTRE LES PATIENTS, LE PREMIER DES ÉVÉNEMENTS PRÉVALANT							
Contrôlez la pureté de l'oxygène*							
Effectuez un test de fonctionnement*							
AU COURS DE LA MAINTENANCE PRÉVENTIVE ET ENTRE LES PATIENTS							
Assurez-vous que l'écran du filtre d'entrée n'est pas endommagé. Remplacez la sacoche de transport en présence de dommages.							
Contrôlez/remplacez le filtre patient*							

Les périodes d'inspection affichées en heures font référence aux heures d'utilisation du concentrateur depuis la date du dernier entretien. Reportez-vous à la section Affichage du compteur d'heures du chapitre Maintenance. Les périodes d'inspection affichées en mois ou en années font référence à la durée écoulée depuis la date du dernier entretien.

*À effectuer uniquement par un fournisseur ou technicien qualifié. Reportez-vous au manuel de maintenance.

6 Après l'utilisation

6.1 Stockage

1. Retirez les batteries avant le stockage de l'appareil.
2. Entrez le concentrateur d'oxygène et les batteries dans leur emballage dans un endroit frais et sec.
3. NE placez AUCUN objet au-dessus du concentrateur emballé.



Pour plus d'informations sur les conditions de stockage, reportez-vous à la section Caractéristiques du chapitre Caractéristiques techniques.



Lors de la remise en service après entreposage, le produit doit rester jusqu'à une heure à température ambiante pour qu'il atteigne sa température d'utilisation et soit prêt à l'emploi.

6.2 Mise au rebut

Recyclez



NE jetez PAS avec les déchets ménagers



Ce produit a été fourni par un fabricant conscient des enjeux environnementaux et qui respecte les normes de la Directive 2012/19/CE sur les déchets d'équipements électriques et électroniques (DEEE). Ce produit peut contenir des substances nuisibles à l'environnement s'il est jeté dans un endroit (décharge) non conforme à la législation en vigueur.

Conformez-vous aux réglementations locales et aux plans de recyclage régissant la mise au rebut du produit ou des composants habituellement utilisés pour son fonctionnement. Le concentrateur ne génère pas de déchets ou de résidus en fonctionnement.

- NE jetez PAS le concentrateur dans le circuit classique des déchets.
- Tout accessoire ne faisant pas partie du concentrateur DOIT être géré en conformité avec les indications de mise au rebut spécifiées pour l'appareil.
- NE jetez PAS la batterie interne ni les batteries supplémentaires. Les batteries doivent être retournées au revendeur/fournisseur.

6.3 Usure normale

Invacare se réserve le droit de demander le retour de tout article présentant un défaut de fabrication allégué. Consultez la garantie livrée avec le produit pour toute information spécifique sur la garantie.

Reportez-vous à la section Maintenance du présent manuel pour plus d'informations sur le calendrier adapté d'entretien préventif et sur l'utilisation du produit.

Il ne s'agit là que de recommandation générales qui ne concernent pas des produits endommagés en raison d'une utilisation abusive ou impropre.

Les éléments et composants de ce produit touchés par l'usure normale sont énumérés ci-dessous.

Description	Durée de vie attendue
Filtre d'entrée du compresseur	1 460 heures
Sacoche de transport	18 mois
Batterie	18 mois
Tamis moléculaire	1 an



Les valeurs de durée de vie attendue indiquées en heures font référence aux heures d'utilisation du concentrateur. Reportez-vous à la section Affichage du compteur d'heures du chapitre Maintenance. Les valeurs de durée de vie attendue indiquées en mois ou en années font référence à la durée écoulée depuis la date d'achat.



Le tamis est un matériau filtrant poreux et il est considéré comme une pièce d'usure. Parmi les facteurs pouvant altérer le matériau du tamis figurent l'humidité, la température, les particules, les aérocontaminants, l'entrée d'air, la vibration et d'autres conditions environnementales.

7 Dépannage

7.1 Dépannage

Si votre concentrateur ne fonctionne pas correctement, consultez le tableau ci-dessous pour déterminer les causes et des solutions possibles. Au besoin, contactez votre fournisseur.

Le concentrateur d'oxygène ne se met pas sous tension ou ne reste pas allumé

Symptôme	Cause probable	Solution(s)
<p>Le concentrateur ne fonctionne pas lorsque le bouton de marche/arrêt est actionné.</p> <p>OU</p> <p>Le concentrateur commence à fonctionner lorsque le bouton marche/arrêt est actionné, mais tous les voyants de l'écran et du panneau avant s'éteignent.</p>	Le bouton de marche/arrêt n'a pas été maintenu enfoncé pendant assez longtemps.	Essayez de rallumer le concentrateur tout en continuant à appuyer sur le bouton marche/arrêt jusqu'à ce que les voyants du panneau avant et de l'écran LCD commencent à s'allumer. Ceci prend en général une seconde.
	La batterie est déchargée (ou n'est pas correctement connectée au concentrateur)	<ol style="list-style-type: none"> 1. Retirez la batterie et vérifiez la jauge de la batterie. 2. Si la jauge indique que la batterie est chargée, réinstallez la batterie et réessayez. 3. Si la jauge indique que la batterie est vide, installez une batterie chargée ou connectez une alimentation externe et réessayez.
	La batterie n'est pas correctement connectée au concentrateur.	<ol style="list-style-type: none"> 1. Retirez la batterie et la connexion à l'alimentation externe. 2. Réinstallez la batterie en vérifiant qu'elle est complètement insérée et réessayez. 3. Branchez le concentrateur à une alimentation CA ou CC externe et réessayez.
	La batterie a effectué un arrêt d'auto-protection en l'absence d'alimentation externe.	<ol style="list-style-type: none"> 1. Patientez une minute et réessayez. 2. Installez une autre batterie ou connectez le concentrateur à une alimentation externe CA ou CC et réessayez.

Le concentrateur bipe et aucun voyant ni écran ne s'allume

Symptôme	Cause probable	Solution(s)
 Les bips durent moins de deux minutes en l'absence de source d'alimentation.	La batterie a été retirée ou déconnectée et aucune alimentation externe n'est connectée.	<ol style="list-style-type: none"> 1. Assurez-vous que la batterie est complètement insérée et redémarrez. 2. Installez une autre batterie chargée et redémarrez
	Lorsque l'appareil fonctionne sans batterie, l'alimentation externe est perdue.	<ol style="list-style-type: none"> 1. Essayez une autre prise et vérifiez les connexions au niveau du concentrateur, puis redémarrez.

La batterie ne se recharge pas lorsque l'alimentation externe est connectée

Symptôme	Cause probable	Solution
Alors qu'un cordon d'alimentation CA ou CC est branché dans le concentrateur, l'icône d'alimentation externe est allumée et le témoin de niveau de charge de la batterie ne clignote pas.	La source d'alimentation est défaillante ou il existe un faux contact.	<ol style="list-style-type: none"> 1. Essayez une autre prise et vérifiez les connexions au niveau du concentrateur.
	La batterie dépasse la plage de température admise pour la charge.	<ol style="list-style-type: none"> 1. Laissez le concentrateur et la batterie refroidir jusqu'à une température inférieure à 40° C (104° F) ou se réchauffer jusqu'à une température supérieure à 5° C (41° F).
	La batterie n'est pas complètement en place.	<ol style="list-style-type: none"> 1. Assurez-vous que la batterie est complètement insérée.
	La charge de la batterie est complète (les quatre barres du témoin de niveau de charge de la batterie sont allumées).	<ol style="list-style-type: none"> 1. Aucune action requise.

Aucun symbole d'alimentation externe allumé sur le panneau de commande

Symptôme	Cause probable	Solution
Alors qu'un cordon d'alimentation CA est branché dans le concentrateur, l'icône d'alimentation externe n'est pas allumée sur le panneau de commande.	La source d'alimentation est défaillante ou il existe un faux contact.	<ol style="list-style-type: none"> 1. Si le témoin lumineux vert de l'adaptateur CA est allumé, vérifiez les branchements électriques entre l'adaptateur et le concentrateur. 2. Si le témoin lumineux vert de l'adaptateur CA n'est pas allumé, vérifiez les branchements électriques entre la prise et l'adaptateur CA ou essayez une autre prise.
Alors qu'un cordon d'alimentation CC est branché dans le concentrateur, l'icône d'alimentation externe n'est pas allumée sur le panneau de commande.	La source d'alimentation est défaillante ou il existe un faux contact.	<ol style="list-style-type: none"> 1. Vérifiez les branchements électriques avec le concentrateur. 2. Essayez une autre prise d'alimentation.
	Le fusible du câble d'alimentation CC a sauté.	<ol style="list-style-type: none"> 1. Basculez vers une alimentation CA et contactez votre fournisseur pour faire réparer le câble d'alimentation CC.

7.2 Situations d'alarme



En présence d'une situation d'alarme, le témoin lumineux jaune d'alarme s'allume sur le panneau de commande et un message descriptif s'affiche à l'écran. Reportez-vous à la section Solution des tableaux d'alarme pour plus d'informations sur les solutions éventuelles. Au besoin, contactez votre fournisseur.

Dans tous les cas, appuyez sur le bouton marche/arrêt et maintenez-le enfoncé pendant une seconde pour arrêter et réinitialiser le concentrateur.

Si la cause de la situation d'alarme n'est pas corrigée, l'alarme réapparaît à la remise sous tension du concentrateur.

Toutes les alarmes sont classées en tant que situations d'alarme techniques de faible priorité.

En présence de plusieurs situations d'alarme, le texte associé à l'alarme de plus haut niveau s'affiche à l'écran.

7.2.1 Alarmes de fonctionnement

Le concentrateur continue de fonctionner lors de la survenue des situations d'alarme répertoriées dans cette section.

TEXTE AFFICHÉ SUR L'ÉCRAN LCD :	DESCRIPTION :	SOLUTIONS :
No Breath Detected (Aucune respiration détectée) Check Cannula (Vérifiez la canule)	Le concentrateur d'oxygène ne détecte aucune respiration pendant une période de 15 secondes.	1. Vérifiez que la canule est connectée, sans être pliée, correctement positionnée et que l'utilisateur respire par le nez.
INDICATEURS :		
Bip simple toutes les 30 secondes Témoin d'alarme JAUNE allumé		

TEXTE AFFICHÉ SUR L'ÉCRAN LCD :	DESCRIPTION :	SOLUTIONS :
REMARQUES :		
<p>L'alarme s'arrête dès qu'une respiration est détectée.</p> <p>Cette alarme ne se déclenche pas pendant la période de préchauffage.</p> <p>Si aucune respiration n'est détectée pendant deux minutes, l'alarme se transforme en alarme d'arrêt. Reportez-vous à la section Alarmes d'arrêt du chapitre Dépannage.</p> <p>La première occurrence de cette situation d'alarme entraîne l'annulation de la fonction de coupure du son. Il est possible de réactiver cette dernière. Si elle est réactivée, la fonction de coupure du son de l'alarme reste activée, même si cette situation d'alarme se reproduit.</p>		

TEXTE AFFICHÉ SUR L'ÉCRAN LCD :	DESCRIPTION :	SOLUTIONS :
Breath Rate High (Fréquence respiratoire élevée) Reduce Activity (Réduisez l'activité)	La fréquence respiratoire de l'utilisateur dépasse la capacité du concentrateur depuis plus de 15 secondes.	1. L'utilisateur doit immédiatement réduire son niveau d'activité pour ralentir sa fréquence respiratoire.
INDICATEURS :		
Bip simple toutes les 30 secondes Témoin d'alarme JAUNE allumé		
REMARQUES :		
<p>Une réduction suffisante de la fréquence respiratoire de l'utilisateur entraîne automatiquement la désactivation de l'alarme.</p> <p>La première occurrence de cette situation d'alarme entraîne l'annulation de la fonction de coupure du son. Il est possible de réactiver cette dernière. Si elle est réactivée, la fonction de coupure du son de l'alarme reste activée, même si cette situation d'alarme se reproduit.</p>		

TEXTE AFFICHÉ SUR L'ÉCRAN LCD :	DESCRIPTION :	SOLUTIONS :
Low Battery (Batterie faible) Charge Concentrator (Rechargez le concentrateur)	La durée d'utilisation restante de la batterie est d'environ 30 minutes. La batterie doit être rechargée.	<ol style="list-style-type: none"> 1. Branchez le concentrateur d'oxygène à l'alimentation CA ou CC ou insérez une autre batterie chargée dans l'appareil OU 2. Insérez une autre batterie chargée dans l'appareil. Retirez la batterie déchargée et rechargez-la au moyen du chargeur de batterie externe en vue d'une utilisation ultérieure.
INDICATEURS :		
Bip simple sans répétition Témoin d'alarme JAUNE allumé Jauge de batterie : <ul style="list-style-type: none"> • Paramètres de débit pulsé P1–P3 : seule la barre la plus basse est allumée • Paramètre de débit pulsé P4 : seules les deux barres les plus basses sont allumées 		
REMARQUES :		
L'alarme se désactive lorsqu'une alimentation externe est connectée ou une batterie chargée installée.		
L'alarme s'arrête dès qu'une respiration est détectée.		

TEXTE AFFICHÉ SUR L'ÉCRAN LCD :	DESCRIPTION :	SOLUTIONS :
Low Battery (Batterie faible) Charge Now (Rechargez immédiatement)	La durée d'utilisation restante de la batterie est d'environ 15 minutes au maximum. La batterie doit être rechargée. Perte d'énergie imminente.	<ol style="list-style-type: none"> 1. Branchez le concentrateur d'oxygène à une alimentation CA ou CC OU 2. Insérez une autre batterie chargée dans l'appareil. Retirez la batterie déchargée et rechargez-la au moyen du chargeur de batterie externe en vue d'une utilisation ultérieure OU 3. Si aucune autre source d'alimentation n'est disponible, passez à une autre source d'oxygène.
INDICATEURS :		
Bip simple toutes les 30 secondes Témoin d'alarme JAUNE allumé Jauge de batterie : <ul style="list-style-type: none"> • seule la barre la plus basse est allumée 		

TEXTE AFFICHÉ SUR L'ÉCRAN LCD :	DESCRIPTION :	SOLUTIONS :
REMARQUES :		
L'alarme se désactive lorsqu'une alimentation externe est connectée ou une batterie chargée installée.		
La première occurrence de cette situation d'alarme entraîne l'annulation de la fonction de coupure du son. Il est possible de réactiver cette dernière. Si elle est réactivée, la fonction de coupure du son de l'alarme reste activée, même si cette situation d'alarme se reproduit.		

TEXTE AFFICHÉ SUR L'ÉCRAN LCD :	DESCRIPTION :	SOLUTIONS :
Unit Hot (Unité chaude) Allow to cool (Laissez refroidir)	Le concentrateur a presque atteint sa température de fonctionnement maximale.	<ol style="list-style-type: none"> 1. Placez le concentrateur dans un environnement plus frais. Laissez le concentrateur refroidir jusqu'à une température inférieure à 40° C (104° F). 2. Nettoyez l'écran du filtre d'entrée d'air.
INDICATEURS :		
Bip simple toutes les 30 secondes Témoin d'alarme JAUNE allumé		
REMARQUES :		
L'alarme se désactive lorsque la température de fonctionnement interne voulue est atteinte.		

TEXTE AFFICHÉ SUR L'ÉCRAN LCD :	DESCRIPTION :	SOLUTIONS :
Unit Cold (Unité froide) Allow to warm (Laissez réchauffer)	La concentrateur a presque atteint sa température de fonctionnement minimale.	<ol style="list-style-type: none"> 1. Placez le concentrateur dans un environnement plus chaud. Laissez le concentrateur se réchauffer jusqu'à une température de 5° C (41 °F).
INDICATEURS :		
Bip simple toutes les 30 secondes Témoin d'alarme JAUNE allumé		
REMARQUES :		
L'alarme se désactive lorsque la température de fonctionnement interne voulue est atteinte.		

TEXTE AFFICHÉ SUR L'ÉCRAN LCD :	DESCRIPTION :	SOLUTIONS :
Battery Hot (Batterie chaude) Allow to cool (Laissez refroidir)	La batterie a presque atteint sa température de fonctionnement maximale.	<ol style="list-style-type: none"> 1. Placez le concentrateur dans un environnement plus frais. Laissez le concentrateur refroidir jusqu'à une température inférieure à 40° C(104° F) OU 2. Utilisez une alimentation CA ou CC et retirez la batterie OU 3. Insérez une autre batterie chargée et retirez la batterie chaude.
INDICATEURS :		
Bip simple toutes les 30 secondes Témoin d'alarme JAUNE allumé		
REMARQUES :		
L'alarme se désactive lorsque la batterie retrouve la température requise ou si une alimentation externe est connectée et la batterie retirée.		

TEXTE AFFICHÉ SUR L'ÉCRAN LCD :	DESCRIPTION :	SOLUTIONS :
Battery Cold (Batterie froide) Allow to warm (Laissez réchauffer)	La batterie a presque atteint sa température de fonctionnement minimale.	<ol style="list-style-type: none"> 1. Placez le concentrateur dans un environnement plus chaud. Laissez le concentrateur se réchauffer jusqu'à une température de 5° C(41° F) OU 2. Utilisez une alimentation CA ou CC et retirez la batterie OU 3. Insérez une autre batterie chargée et retirez la batterie froide.
INDICATEURS :		
Bip simple toutes les 30 secondes Témoin d'alarme JAUNE allumé		
REMARQUES :		
L'alarme se désactive lorsque la batterie retrouve sa température de fonctionnement interne requise ou si une alimentation externe est connectée et la batterie retirée.		

TEXTE AFFICHÉ SUR L'ÉCRAN LCD :	DESCRIPTION :	SOLUTIONS :
Low Oxygen (Oxygène bas) See Manual (Consultez le manuel)	La pureté de l'oxygène de sortie a chuté à une valeur comprise entre 73 % et 87 %.	<ol style="list-style-type: none"> 1. Vérifiez que le concentrateur est utilisé à une température ambiante recommandée. Reportez-vous à la section Caractéristiques du chapitre Caractéristiques techniques. 2. Nettoyez l'écran du filtre d'entrée d'air et assurez-vous que l'entrée et la sortie ne sont pas obstruées. 3. Éteignez le concentrateur, rallumez-le et faites une nouvelle tentative.
INDICATEURS :		
Bip simple toutes les 30 secondes Témoin d'alarme JAUNE allumé		
REMARQUES :		
<p>L'alarme se déclenche lorsque la pureté de l'oxygène chute au-dessous de 85 %.</p> <p>L'alarme se désactive dès que la pureté de l'oxygène de sortie repasse au-dessus de 87 %.</p> <p>Les valeurs limites des alarmes ont une tolérance de +/- 2%.</p> <p>La génération du signal d'alarme peut être retardée de 128 secondes au maximum en raison de l'algorithme de surveillance utilisé pour prévenir les fausses alarmes.</p> <p>Appelez votre fournisseur pour lui signaler le problème si l'alarme se reproduit lors de l'utilisation suivante.</p>		

TEXTE AFFICHÉ SUR L'ÉCRAN LCD :	DESCRIPTION :	SOLUTIONS :
Cannot charge (Rechargement impossible) Allow to cool (Laissez refroidir)	La batterie est trop chaude pour que son rechargement soit possible. Cette alarme ne survient que si une alimentation externe est connectée.	<ol style="list-style-type: none"> 1. Placez le concentrateur dans un environnement plus frais. Laissez le concentrateur refroidir jusqu'à une température inférieure à 40° C(104° F) OU 2. Retirez la batterie (avec l'alimentation CA ou CC connectée) pour la laisser refroidir.
INDICATEURS :		
Bip simple toutes les 30 secondes Témoin d'alarme JAUNE allumé		

TEXTE AFFICHÉ SUR L'ÉCRAN LCD :	DESCRIPTION :	SOLUTIONS :
REMARQUES :		
L'alarme se désactive lorsque la batterie retrouve la température requise, lorsque la batterie est retirée ou lorsque l'alimentation externe est déconnectée.		

TEXTE AFFICHÉ SUR L'ÉCRAN LCD :	DESCRIPTION :	SOLUTIONS :
Cannot charge (Rechargement impossible) Allow to warm (Laissez réchauffer)	La batterie est trop froide pour que son rechargement soit possible.	<ol style="list-style-type: none"> Placez le concentrateur dans un environnement plus chaud. Laissez le concentrateur se réchauffer jusqu'à une température de 5° C(41° F) OU Retirez la batterie (avec l'alimentation CA ou CC connectée) pour la laisser se réchauffer.
INDICATEURS :	Cette alarme ne survient que si une source d'alimentation externe est connectée.	
Bip simple toutes les 30 secondes Témoin d'alarme JAUNE allumé		
REMARQUES :		
L'alarme se désactive lorsque la batterie retrouve la température requise, lorsque la batterie est retirée ou lorsque l'alimentation externe est déconnectée.		

TEXTE AFFICHÉ SUR L'ÉCRAN LCD :	DESCRIPTION :	SOLUTIONS :
Sensor Fault (Panne du capteur) See Manual (Consultez le manuel)	Les valeurs du capteur d'oxygène sont hors plage. Une panne du capteur est probable.	<ol style="list-style-type: none"> Éteignez le concentrateur, rallumez-le et faites une nouvelle tentative.
INDICATEURS :		
Bip simple toutes les 30 secondes Témoin d'alarme JAUNE allumé		
REMARQUES :		
L'alarme se désactive lorsque le capteur retrouve des valeurs normales. Appelez votre fournisseur pour lui signaler le problème si l'alarme persiste.		

TEXTE AFFICHÉ SUR L'ÉCRAN LCD :	DESCRIPTION :	SOLUTIONS :
Warming Up (Préchauffage en cours)	Le concentrateur est toujours en mode de préchauffage deux minutes après sa mise en marche initiale. La pureté de l'oxygène en sortie n'a pas atteint la valeur minimale stipulée dans la section Caractéristiques du chapitre Caractéristiques techniques.	<ol style="list-style-type: none"> 1. Vérifiez que le concentrateur est utilisé à une température ambiante recommandée. Reportez-vous à la section Caractéristiques du chapitre Caractéristiques techniques. 2. Nettoyez l'écran du filtre d'entrée d'air et assurez-vous que l'entrée et la sortie ne sont pas obstruées. 3. Laissez le préchauffage du concentrateur se poursuivre pendant 15 minutes au moins. 4. Éteignez le concentrateur, rallumez-le et faites une nouvelle tentative.
INDICATEURS : Aucun bip sonore Témoin d'alarme JAUNE allumé		
REMARQUES :		
<p>En fonction de différents facteurs, l'obtention de la pureté minimale spécifiée pour l'oxygène peut demander jusqu'à 15 minutes.</p> <p>L'alarme se désactive dès que la pureté minimale de l'oxygène en sortie est atteinte.</p> <p>Si la pureté minimale de l'oxygène en sortie n'est pas atteinte dans les 15 minutes qui suivent la mise en marche initiale, une situation d'alarme Low Purity (Pureté insuffisante) se déclenche.</p>		

7.2.2 Alarmes d'arrêt

Le concentrateur s'arrête lors de la survenue des situations d'alarme répertoriées dans cette section.

TEXTE AFFICHÉ SUR L'ÉCRAN LCD :	DESCRIPTION :	SOLUTIONS :
Shut Down (Arrêt) No Breath Detected (Aucune respiration détectée)	Le concentrateur d'oxygène ne détecte aucune respiration pendant une période supérieure à deux minutes.	<ol style="list-style-type: none"> 1. Vérifiez que la canule est connectée, sans être pliée, correctement positionnée et que l'utilisateur respire par le nez. 2. Changez la source d'alimentation en oxygène si l'alarme persiste.
REMARQUES :		
<p>Cette alarme ne se déclenche pas pendant la période de préchauffage.</p> <p>Pour faire disparaître l'alarme, arrêtez le concentrateur. Appliquez la solution 1 avant de redémarrer. Appuyez sur le bouton Marche/arrêt et maintenez-le enfoncé pour éteindre le concentrateur et le redémarrer.</p>		
TEXTE AFFICHÉ SUR L'ÉCRAN LCD :	DESCRIPTION :	SOLUTIONS :
Shut Down (Arrêt) Stuck button (Bouton coincé)	Un bouton coincé est détecté lors de la connexion à une source d'alimentation.	<ol style="list-style-type: none"> 1. Retirez toutes les sources d'alimentation du concentrateur. Appuyez sur chaque bouton de commande pour détecter le bouton coincé. Rebranchez l'alimentation. 2. Changez la source d'alimentation en oxygène si l'alarme persiste.
INDICATEURS :		
Deux bips sonores toutes les 16 secondes Témoin d'alarme JAUNE allumé		
REMARQUES :		
<p>Pour faire disparaître l'alarme, arrêtez le concentrateur. Appliquez la solution 1 avant de redémarrer. Appelez votre fournisseur pour lui signaler le problème si l'alarme persiste.</p>		

TEXTE AFFICHÉ SUR L'ÉCRAN LCD :	DESCRIPTION :	SOLUTIONS :
Shut Down (Arrêt) Battery Depleted (Batterie vide)	La capacité restante de la batterie a été complètement utilisée. La batterie doit être rechargée. Le concentrateur a cessé de fonctionner.	<ol style="list-style-type: none"> 1. Branchez le concentrateur d'oxygène à une alimentation CA ou CC OU 2. Insérez une autre batterie chargée. Retirez la batterie déchargée et rechargez-la au moyen du chargeur de batterie externe en option en vue d'une utilisation ultérieure OU 3. Si aucune autre source d'alimentation n'est disponible, passez à une autre source d'oxygène.
INDICATEURS : Deux bips sonores toutes les 16 secondes Témoin d'alarme JAUNE allumé Jauge de batterie : <ul style="list-style-type: none"> • Aucune barre allumée 		
REMARQUES :		
Pour faire disparaître l'alarme, arrêtez le concentrateur. Appliquez la solution 1 ou 2 avant de redémarrer.		

TEXTE AFFICHÉ SUR L'ÉCRAN LCD :	DESCRIPTION :	SOLUTIONS :
Shut Down (Arrêt) Unit Too Hot (Unité trop chaude)	Le concentrateur est trop chaud pour continuer de fonctionner. Le concentrateur a cessé de fonctionner. Le ventilateur interne reste activé pour faciliter la baisse de la température interne.	<ol style="list-style-type: none"> 1. Placez le concentrateur dans un environnement plus frais. Laissez le concentrateur refroidir jusqu'à une température inférieure à 40° C (104° F). 2. Utilisez un adaptateur CA ou CC pour l'alimentation. 3. Nettoyez l'écran du filtre d'entrée d'air. 4. Passez à une autre source d'alimentation en oxygène pendant ce laps de temps.
INDICATEURS : Deux bips sonores toutes les 16 secondes Témoin d'alarme JAUNE allumé		
REMARQUES :		
Pour faire disparaître l'alarme, arrêtez le concentrateur. Appliquez les solutions 1, 2 et/ou 3 avant de redémarrer.		

TEXTE AFFICHÉ SUR L'ÉCRAN LCD :	DESCRIPTION :	SOLUTIONS :
Shut Down (Arrêt) Unit Too Cold (Unité trop froide)	Le concentrateur est trop froid pour continuer de fonctionner.	<ol style="list-style-type: none"> 1. Placez le concentrateur dans un environnement plus chaud. Laissez le concentrateur se réchauffer jusqu'à une température de 5° C (41 °F). 2. Utilisez un adaptateur CA ou CC pour l'alimentation. 3. Passez à une autre source d'alimentation en oxygène pendant ce laps de temps.
INDICATEURS :	Le concentrateur a cessé de fonctionner.	
Deux bips sonores toutes les 16 secondes Témoin d'alarme JAUNE allumé	Le ventilateur interne reste activé pour faciliter l'augmentation de la température interne.	
REMARQUES :		
Pour faire disparaître l'alarme, arrêtez le concentrateur. Appliquez les solutions 1, 2 et/ou 3 avant de redémarrer.		

TEXTE AFFICHÉ SUR L'ÉCRAN LCD :	DESCRIPTION :	SOLUTIONS :
Shut Down (Arrêt) Battery Too Hot (Batterie trop chaude)	La batterie est trop chaude pour continuer à fonctionner.	<ol style="list-style-type: none"> 1. Placez le concentrateur dans un environnement plus frais. Laissez le concentrateur refroidir jusqu'à une température inférieure à 40° C(104° F) OU 2. Utilisez une alimentation CA ou CC et retirez la batterie OU 3. Insérez une autre batterie chargée et retirez la batterie chaude OU 4. Passez à une autre source d'oxygène si aucune autre source d'alimentation n'est disponible.
INDICATEURS :	Le concentrateur a cessé de fonctionner.	
Deux bips sonores toutes les 16 secondes Témoin d'alarme JAUNE allumé		
REMARQUES :		
Pour faire disparaître l'alarme, arrêtez le concentrateur. Appliquez les solutions 1, 2, 3 ou 4 avant de redémarrer.		

TEXTE AFFICHÉ SUR L'ÉCRAN LCD :	DESCRIPTION :	SOLUTIONS :
Shut Down (Arrêt) Battery Cold (Batterie froide)	La batterie est trop froide pour continuer à fonctionner.	<ol style="list-style-type: none"> 1. Placez le concentrateur dans un environnement plus chaud. Laissez le concentrateur se réchauffer jusqu'à une température de 5° C(41° F) OU 2. Utilisez une alimentation CA ou CC et retirez la batterie OU 3. Insérez une autre batterie chargée et retirez la batterie froide OU 4. Passez à une autre source d'oxygène si aucune autre source d'alimentation n'est disponible.
INDICATEURS :	Le concentrateur a cessé de fonctionner.	
Deux bips sonores toutes les 16 secondes Témoin d'alarme JAUNE allumé		
REMARQUES :		
Pour faire disparaître l'alarme, arrêtez le concentrateur. Appliquez les solutions 1, 2, 3 ou 4 avant de redémarrer.		

TEXTE AFFICHÉ SUR L'ÉCRAN LCD :	DESCRIPTION :	SOLUTIONS :
Shut Down (Arrêt) Oxygen Fault (Panne d'oxygène)	La pureté de l'oxygène de sortie a chuté à une valeur inférieure à 73 %.	<ol style="list-style-type: none"> 1. Vérifiez que le concentrateur est utilisé à une température ambiante recommandée. Reportez-vous à la section Caractéristiques du chapitre Caractéristiques techniques. 2. Nettoyez le filtre d'entrée d'air et assurez-vous que l'entrée et la sortie ne sont pas obstruées. 3. Changez la source d'alimentation en oxygène si l'alarme persiste.
INDICATEURS :	Le concentrateur a cessé de fonctionner.	
Deux bips sonores toutes les 16 secondes Témoin d'alarme JAUNE allumé		

TEXTE AFFICHÉ SUR L'ÉCRAN LCD :	DESCRIPTION :	SOLUTIONS :
REMARQUES :		
<p>Pour faire disparaître l'alarme, arrêtez le concentrateur. Appliquez la solution 1 et/ou 2 avant de redémarrer. La valeur limite d'alarme a une tolérance de +/- 2 %.</p> <p>La génération du signal d'alarme peut être retardée de 128 secondes au maximum en raison de l'algorithme de surveillance utilisé pour prévenir les fausses alarmes.</p> <p>Appelez votre fournisseur pour lui signaler le problème si l'alarme persiste.</p>		

TEXTE AFFICHÉ SUR L'ÉCRAN LCD :	DESCRIPTION :	SOLUTIONS :
Shut Down (Arrêt) System Fault (Panne système)	Un dysfonctionnement du système a été détecté.	<ol style="list-style-type: none"> 1. Éteignez le concentrateur, rallumez-le et faites une nouvelle tentative. 2. Changez la source d'alimentation en oxygène si l'alarme persiste
INDICATEURS :	<p>Il peut être causé par un dysfonctionnement du compresseur, du ventilateur, du logiciel ou par un problème de pression.</p> <p>Le concentrateur a cessé de fonctionner.</p>	
Deux bips sonores toutes les 16 secondes Témoin d'alarme JAUNE allumé		
REMARQUES :		
<p>Pour faire disparaître l'alarme, arrêtez le concentrateur. Redémarrez le concentrateur.</p> <p>Appelez votre fournisseur pour lui signaler le problème si l'alarme persiste.</p>		

TEXTE AFFICHÉ SUR L'ÉCRAN LCD :	DESCRIPTION :	SOLUTIONS :
Sans objet. Aucune alimentation, l'écran est éteint.	Toutes les sources d'alimentation ont été perdues/retirées.	1. Assurez-vous que la batterie est complètement insérée.
INDICATEURS :	Le concentrateur a cessé de fonctionner.	2. Vérifiez les branchements électriques au concentrateur et à la prise électrique.
Bips sonores chaque seconde pendant 30 à 60 secondes environ		3. Essayez une autre prise d'alimentation.
Aucun autre voyant allumé sur le panneau de commande		4. Changez la source d'alimentation en oxygène si l'alarme persiste.
REMARQUES :		
Cette alarme se déclenche même si le concentrateur est éteint au moment du retrait de l'alimentation.		
Pour faire disparaître l'alarme, appliquez les solutions 1, 2 ou 3 avant de redémarrer.		

8 Caractéristiques techniques

8.1 Description technique

Le concentrateur Invacare Platinum Mobile applique un procédé de tamis moléculaire et d'adsorption modulée en pression pour produire l'oxygène en sortie. L'air ambiant pénètre dans le dispositif, il est filtré et comprimé, puis envoyé vers un tamis moléculaire d'adsorption d'azote. L'oxygène concentré sort par l'extrémité opposée du tamis moléculaire et il est dirigé vers un réservoir d'oxygène en vue d'être administré au patient.

Le taux de pureté de l'oxygène en sortie varie de 87 à 95,6 %. L'apport en oxygène au patient se fait à l'aide d'une canule nasale. Un mode d'administration par débit pulsé est utilisé. Le concentrateur émet une pulsation d'oxygène mesurée chaque fois qu'il détecte le début de l'inspiration du patient. Aucune dose d'oxygène supplémentaire n'est administrée tant que l'inspiration suivante n'a pas été détectée. Le volume d'oxygène administré chaque minute correspond à un montant fixe qui repose sur le paramètre de débit pulsé sélectionné. Le volume de chaque impulsion d'oxygène varie en fonction de la fréquence respiratoire du patient, de façon à ce que le volume fixe par minute soit maintenu.

Le concentrateur Invacare Platinum Mobile peut être utilisé par le patient à son domicile, dans un établissement de soins, un véhicule ou dans différents autres environnements. Les options d'alimentation standard du dispositif comprennent un adaptateur d'alimentation commutable de CA à CC fonctionnant à partir d'une prise d'alimentation CA (100 à 240 VCA, 50 à 60 Hertz nominal), un câble d'alimentation CC fonctionnant à partir d'une prise pour accessoire se trouvant généralement dans un environnement de type véhicule (12 VCC nominal) et jusqu'à deux batteries rechargeables.

Aucune connaissance ni aucune formation spécifique n'est nécessaire, autre que les informations fournies dans ce manuel, pour faire fonctionner le produit.

Les informations relatives à l'entretien sont disponibles sur demande auprès du personnel technique qualifié **UNIQUEMENT**.

8.2 Caractéristiques

Caractéristiques recommandées pour des performances optimales

Température de fonctionnement :	5 à 35 °C (41 à 95 °F)
Humidité relative :	de 15 % à 60 %
Température de transport/stockage :	-25 à 50 °C (-13 à 122 °F) Laissez l'unité se réchauffer ou refroidir jusqu'à la plage de températures de fonctionnement avant l'utilisation.
Électrique :	N'utilisez pas de rallonge.
Altitude :	Jusqu'à 3 048 m (10.000 ft) au-dessus du niveau de la mer.
Canule nasale et tube :	canule de 1,2 à 2,1 m (4 à 7 ft) avec tube résistant aux écrasements (NE PAS pincer).
Environnement :	Sans fumée et sans polluant. Aucun espace confiné (par exemple : aucune armoire).
Durée de fonctionnement :	Jusqu'à 24 heures par jour une fois connecté à une source d'alimentation externe.

Caractéristiques complètes du produit

Exigences électriques :	Alimentation CA : 110–240 V CA, 50–60 Hz Alimentation CC : 11–16 V CC
Courant nominal d'entrée :	5 A à 19 V CC, 10 A à 11–16 V CC
Consommation électrique : (Type)	Paramètre de débit pulsé : P1 = 18 W P2 = 24 W P3 = 35 W P4 = 45 W  Ces valeurs s'appliquent uniquement au fonctionnement du concentrateur (sans batterie en cours de charge) avec une source d'alimentation CA.
Conditions ambiantes de fonctionnement : (Toutes sources d'alimentation)	Température de fonctionnement : 5 à 40 °C (41 à 104 °F) Humidité relative : humidité relative de 15 à 90 % sans condensation, pression de vapeur d'eau jusqu'à 1,48 Hg (50 hPa)
Température de transport et de stockage :	-25 à 60 °C (-13 à 140 °F)
Humidité de transport et de stockage :	Jusqu'à 90 % d'humidité relative sans condensation pour des températures comprises entre 5° C et 35 °C (41 °F et 95 °F) Pression de vapeur d'eau jusqu'à 1,48 Hg (50 hPa) pour des températures supérieures à 35 °C (95 °F)
Altitude de fonctionnement :	Jusqu'à 3 048 m (10.000 ft) au-dessus du niveau de la mer
Pression atmosphérique de fonctionnement :	697 – 1060 hPa

Pureté de l'oxygène :	87 % à 95,6 %, à tous les réglages de débit et au-delà des plages nominales pour la température ambiante, l'humidité et la pression atmosphérique. Après période initiale de préchauffage (généralement inférieure à 5 minutes)
Sensibilité de déclenchement du conservateur :	Chute de pression $\leq 0,18$ cmH ₂ O (pour toutes les longueurs de canule) Paramètre d'usine — aucun réglage, pression activée Seuls les efforts respiratoires du patient permettant d'atteindre la pression de déclenchement entraînent l'administration d'un bolus d'oxygène.
Capacité de fréquence respiratoire du conservateur :	15–40 BPM (inspirations par minute) sans diminution du volume minute du bolus
Pression de sortie maximum :	28,5 psig (197 kPa)
Exigences pour la canule :	Longueur : 1,2 – 7,6 m (4–25 ft), ensemble des tubes à oxygène inclus Tube : anti-écrasement, lumière simple Adulte, débit standard (débit continu nominal de 6 l/min maximum pour des longueurs de 7 ft maximum) Adulte, haut débit (débit continu nominal de 15 l/min maximum pour les longueurs comprises entre 7 ft et 25 ft) Exemple de modèle de canule possible : Westmed Inc. référence 0194 (longueur de 4 ft)
Caractéristiques de la batterie (chaque batterie) :	Lithium-ion rechargeable, 14,4 V, 5 800 mAh, 83,5 Wh, 500 cycles de charge/décharge complets
Durée de conservation de la batterie :	12 mois à compter de la date de fabrication

Durée de la batterie : (durées approximatives)	Condition	Une batterie	Deux batteries
	Paramètre de débit pulsé P1	5 heures 5 min	10 heures 10 min
	Paramètre de débit pulsé P2	3 heures 30 min	7 heures 0 min
	Paramètre de débit pulsé P3	2 heures 20 min	4 heures 40 min
	Paramètre de débit pulsé P4	1 heure 45 min	3 heures 30 min
Temps de recharge de la batterie : (durées approximatives)	Condition	Une batterie	Deux batteries
	Concentrateur allumé, paramètre de débit pulsé P1	2 heures 20 min	4 heures 40 min
	Concentrateur allumé, paramètre de débit pulsé P2	2 heures 20 min	4 heures 40 min
	Concentrateur allumé, paramètre de débit pulsé P3	2 heures 30 min	5 heures 0 min
	Concentrateur allumé, paramètre de débit pulsé P4	3 heures 10 min	6 heures 20 min
	Concentrateur éteint	2 heures 20 min	4 heures 40 min
Niveau de pression acoustique :	<p>≤ 40 dBA pondérés pour le paramètre de débit pulsé P2 (testé conformément à la norme ISO 3744:2010 avec emplacement du microphone conformément à la norme ISO 8359:1996, sous-clause 4.6)</p> <p>≤ 65 dBA pondérés pour le paramètre de débit pulsé P4 (testé conformément à la norme ISO 80601-2-69, sous-clause 201.9.6.2.1.101)</p>		
Niveau de puissance acoustique :	≤ 65 dBA pondérés pour le paramètre de débit pulsé P4 (testé conformément à la norme ISO 80601-2-69, sous-clause 201.9.6.2.1.101)		
Niveau de pression acoustique du signal sonore :	55 dBA +/- 5 dBA		
Dimensions :	23,9 cm (9,4 in) de haut x 18,8 cm (7,4 in) de large x 9,4 cm (3,7 in) de profondeur		

Poids : (Type)	2,18 kg (4,9 lbs) avec une seule batterie et sans sacoche de transport <ul style="list-style-type: none"> • 0,34 kg (0,75 lbs) de plus pour la sacoche de transport • 0,45 kg (1,0 lbs) de plus pour une deuxième batterie
Poids à l'expédition : (Type)	4,8 kg (10,5 lbs)
Classifications :	Protection contre les décharges électriques de classe II, pièce appliquée de type BF, fonctionnement continu
Indice de protection :	Concentrateur — IP22 Adaptateur secteur — IP21 Battery — Conservez au sec
Pièces appliquées :	Canule/tube d'oxygène, raccord de sortie d'oxygène, sacoche de transport

Volumes pulsés d'oxygène administrés :

- Les volumes pulsés nominaux indiqués dans le tableau suivant sont exprimés en millimètres dans des conditions STPD (conditions de température et de pression normales) et s'appliquent au-delà des plages nominales pour la température, l'humidité et la pression atmosphérique ambiantes.
- Variation maximale par rapport aux valeurs nominales : +/- 15%

Canule/tube à oxygène de longueur comprise entre 4 ft et 25 ft						
	Respirations par minute					
	15	20	25	30	35	40
Paramètre de débit pulsé = P1	14,7	11,0	8,8	7,3	6,3	5,5
Paramètre de débit pulsé = P2	29,3	22,0	17,6	14,7	12,6	11,0
Paramètre de débit pulsé = P3	44,0	33,0	26,4	22,0	18,9	16,5
Paramètre de débit pulsé = P4	58,7	44,0	35,2	29,3	25,1	22,0

8.3 Liste réglementaire

Certification ETL garantissant sa conformité aux normes :	EN/CEI 60601-1; Ed: 3.1 EN/CEI 60601-1-2; Ed: 4 AAMI ES60601-1 (États-Unis) CSA 22.2 No. 60601-1 (Canada) ISO 80601-2-69 ISO 80601-2-67 CEI 60601-1-6 CEI 60601-1-8 CEI 60601-1-11 RTCA DO 160G
---	--

8.4 Compatibilité électromagnétique (CEM)

Directives et déclaration de conformité du fabricant au sujet des émissions électromagnétiques

Ce dispositif est destiné à être utilisé dans l'environnement électromagnétique décrit ci-dessous. L'utilisateur ou l'acheteur du dispositif doivent s'assurer qu'il est bien utilisé dans un tel environnement.

Test relatif aux émissions	Conformité	Directives relatives à l'environnement électromagnétique
Émissions RF CISPR 11	Groupe I	Le dispositif utilise l'énergie RF uniquement pour son fonctionnement interne. Il émet donc des ondes RF très faibles et il est peu probable qu'elles interfèrent avec l'équipement électronique à proximité.
Émissions RF CISPR 11	Classe B	Ce dispositif peut être utilisé dans tous les établissements, y compris les habitations et les établissements directement connectés au réseau d'alimentation public basse tension qui alimente les bâtiments destinés à accueillir des habitations.
Émissions de courant harmonique CEI 61000-3-2	Classe A	
Fluctuations de tension/émissions de scintillement CEI 61000-3-3	Conforme	

Directives et déclaration de conformité du fabricant au sujet de l'immunité électromagnétique

Ce dispositif est destiné à être utilisé dans l'environnement électromagnétique décrit ci-dessous. L'utilisateur ou l'acheteur du dispositif doivent s'assurer qu'il est bien utilisé dans un tel environnement.

Test d'immunité	Niveau du test CEI 60601	Niveau de conformité	Directives relatives à l'environnement électromagnétique
Décharges électrostatiques CEI 61000-4-2	± 8 kV par contact ± 15 kV dans l'air	± 8 kV par contact ± 15 kV dans l'air	Le revêtement de sol doit être du bois, du béton ou des carreaux de céramique. Si le sol est recouvert d'un matériau synthétique, l'humidité relative doit être d'au moins 30 %.
Transitoires électriques rapides en sèves CEI 61000-4-4	± 2 kV pour les lignes d'alimentation électrique ± 1 kV pour les lignes d'entrée et de sortie	± 2 kV pour les lignes d'alimentation électrique ± 1 kV pour les lignes d'entrée et de sortie	La qualité du réseau électrique doit être la même que celle du réseau électrique d'un hôpital ou d'un établissement commercial.
Ondes de choc CEI 61000-4-5	± 1 kV de ligne(s) à ligne(s) ± 2 kV de ligne(s) à terre	± 1 kV de ligne(s) à ligne(s) ± 2 kV de ligne(s) à terre	La qualité du réseau électrique doit être la même que celle du réseau électrique d'un hôpital ou d'un établissement commercial.
Creux de tension CEI 61000-4-11	0 % U_T ; 1 cycle et 70 % U_T ; 25/30 cycles Monophasé : à 0°	0 % U_T ; 1 cycle et 70 % U_T ; 25/30 cycles Monophasé : à 0°	La qualité du réseau électrique doit être la même que celle du réseau électrique d'un hôpital ou d'un établissement commercial. S'il est nécessaire que le dispositif continue à fonctionner pendant une coupure de courant, il est recommandé de le brancher sur un système d'alimentation sans coupure ou sur une batterie. U_T représente la tension d'alimentation secteur avant l'application du niveau de test.

Test d'immunité	Niveau du test CEI 60601	Niveau de conformité	Directives relatives à l'environnement électromagnétique						
Coupures de tension CEI 61000-4-11	0 % U_T ; 250/300 cycles	0 % U_T ; 250/300 cycles	<p>La qualité du réseau électrique doit être la même que celle du réseau électrique d'un hôpital ou d'un établissement commercial. S'il est nécessaire que le dispositif continue à fonctionner pendant une coupure de courant, il est recommandé de le brancher sur un système d'alimentation sans coupure ou sur une batterie.</p> <p>U_T représente la tension d'alimentation secteur avant l'application du niveau de test.</p>						
Champ magnétique à la fréquence du réseau (50/60 Hz) CEI 61000-4-8	30 A/m	30 A/m	<p>Les champs magnétiques de fréquence industrielle doivent avoir les mêmes caractéristiques que ceux présents dans un hôpital ou un établissement commercial.</p>						
Perturbations conduites, induites par les champs radioélectriques CEI 61000-4-6 Champs électromagnétiques rayonnés aux fréquences radioélectriques CEI 61000-4-3	3 V 10 V/m	3 V 10 V/m	<p>Les appareils de communication radioélectriques portables et mobiles ne doivent pas être utilisés à une distance inférieure à la distance recommandée par rapport à toutes les parties du dispositif, y compris des câbles. Cette distance est calculée à partir de l'équation applicable à la fréquence de l'émetteur.</p> <p>Distance recommandée de séparation :</p> <table data-bbox="863 731 1508 856"> <tr> <td>$d = 1,2 \sqrt{P}$</td> <td>De 150 kHz à 80 MHz</td> </tr> <tr> <td>$d = 0,35 \sqrt{P}$</td> <td>De 80 à 800 MHz</td> </tr> <tr> <td>$d = 0,7 \sqrt{P}$</td> <td>De 800 MHz à 2,5 GHz</td> </tr> </table> <p>où P représente la puissance maximale de sortie de l'émetteur en watts (W) fournie par son fabricant et d la distance de séparation recommandée en mètres (m).</p>	$d = 1,2 \sqrt{P}$	De 150 kHz à 80 MHz	$d = 0,35 \sqrt{P}$	De 80 à 800 MHz	$d = 0,7 \sqrt{P}$	De 800 MHz à 2,5 GHz
$d = 1,2 \sqrt{P}$	De 150 kHz à 80 MHz								
$d = 0,35 \sqrt{P}$	De 80 à 800 MHz								
$d = 0,7 \sqrt{P}$	De 800 MHz à 2,5 GHz								

Test d'immunité	Niveau du test CEI 60601	Niveau de conformité	Directives relatives à l'environnement électromagnétique
			<p>L'intensité de champ des émetteurs RF fixes, qui est déterminée par une étude sur site, ^a doit être inférieure au niveau de conformité pour chaque plage de fréquences.^b</p> <p>Des interférences peuvent se produire à proximité des appareils comportant le symbole suivant :</p> 

^a Il n'est pas possible de prévoir avec précision l'intensité de champ des appareils émetteurs fixes, comme les radios amateurs, les stations de radio-amateur, la radiodiffusion ou la télédiffusion AM et FM ainsi que les stations de base pour les radios, les téléphones sans fil et cellulaires et les radios mobiles terrestres. Afin d'évaluer l'environnement électromagnétique résultant des appareils émetteurs RF fixes, il est nécessaire d'effectuer une étude sur site. Si l'intensité de champ mesurée à l'endroit où le dispositif est utilisé est supérieure au niveau de conformité applicable aux émissions RF ci-dessus, il sera nécessaire d'observer si le dispositif fonctionne normalement. En cas de fonctionnement anormal, il conviendra de prendre d'autres mesures comme déplacer ou réorienter le dispositif.

^b Sur la plage de fréquences allant de 150 kHz à 80 MHz, l'intensité de champ doit être inférieure à [VI] V/m.

À 80 MHz et 800 MHz, la plage de fréquences la plus élevée s'applique.

Distances de séparation recommandées entre les appareils de communication radioélectriques portables et mobiles et le dispositif.

Ce dispositif est destiné à être utilisé dans un environnement électromagnétique où les perturbations radioélectriques émises sont contrôlées. L'acheteur ou l'utilisateur du dispositif peuvent éviter les interférences électromagnétiques en maintenant une distance minimale entre les appareils de communication radioélectriques portables et mobiles (émetteurs) et le dispositif. Cette distance est indiquée dans le tableau ci-dessous et dépend de la puissance maximale de sortie des appareils de communication.

Puissance maximale de sortie de l'émetteur [W]	Distance de séparation en fonction de la fréquence de l'émetteur [m]		
	De 150 kHz à 80 MHz $d = 1,2 \sqrt{P}$	De 80 à 800 MHz $d = 0,35 \sqrt{P}$	De 800 MHz à 2,5 GHz $d = 0,7 \sqrt{P}$
0,01	0,12	0,04	0,07
0,1	0,37	0,11	0,22
1	1,17	0,35	0,70
10	3,69	1,11	2,21
100	11,67	3,50	7,00

Pour les émetteurs dont la puissance maximale de sortie n'est pas mentionnée dans le tableau ci-dessus, il est possible de calculer la distance de séparation (d) en mètres (m) à l'aide d'une équation correspondant à la fréquence de l'émetteur et dans laquelle P correspond à la puissance maximale de sortie de l'émetteur en watts (W) indiquée par le fabricant.

À 80 MHz et 800 MHz, la distance de séparation pour la plage de fréquences la plus élevée s'applique.



Ces consignes peuvent ne pas s'appliquer dans certaines situations. La propagation électromagnétique varie selon les propriétés d'absorption et de réflexion des structures, des objets et des personnes.

9 Garantie

9.1 Garantie limitée – Amérique du Nord



LA GARANTIE CI-DESSOUS A ÉTÉ ÉLABORÉE POUR SE CONFORMER À LA LOI FÉDÉRALE APPLICABLE AUX PRODUITS FABRIQUÉS APRÈS LE 4 JUILLET 1975.

Cette garantie s'applique uniquement à l'acheteur d'origine ayant acheté ce produit neuf et inutilisé auprès d'un revendeur ou d'Invacare Corporation. Cette garantie ne couvre aucune autre personne ou entité et ne peut être transférée ou cédée à un quelconque autre acheteur ou propriétaire. La présente garantie expire à la vente ou au transfert du titre de propriété à toute autre personne. La présente garantie vous confère certains droits et la législation nationale peut vous en accorder d'autres.

Invacare Corporation garantit ses concentrateurs d'oxygène portables achetés à l'état neuf et non utilisés contre tout défaut de matériau ou de fabrication pendant trois (3) ans et les batteries et tamis moléculaires pendant un an à compter de la date d'achat auprès d'Invacare ou d'un revendeur, sur présentation d'une copie de la facture du vendeur requise pour la couverture de cette garantie. Cette garantie n'inclut pas les éléments touchés par l'usure normale ayant dépassé leur durée de vie attendue telle que définie dans la section Usure normale du présent manuel. Ces éléments incluent, sans toutefois s'y limiter : filtres d'entrée du compresseur, filtres de sortie, sacoches de transport, compresseurs et ensemble des valves. Les réparations ne prolongent en rien cette garantie sur le produit - la couverture des produits réparés expire au même moment que cette garantie limitée. La seule obligation d'Invacare et votre droit en recours au titre de cette garantie sont limités à ces réparations ou remplacements.

N'ouvrez PAS OU NE TENTEZ PAS DE FAIRE l'entretien SAUF DANS LE CAS OÙ L'ENTRETIEN EST RÉALISÉ PAR UN TECHNICIEN AGRÉÉ INVACARE. Le non respect de cette consigne entraîne l'annulation de toute garantie. Si au cours de la période de garantie, un produit est reconnu comme défectueux par Invacare, ce produit sera soit réparé soit remplacé, à la discrétion d'Invacare, par des pièces neuves ou recyclées. Cette garantie s'applique uniquement à la main d'œuvre relative aux réparations exécutées par le département de réparation d'Invacare. Elle ne couvre pas les réparations effectuées par l'acheteur ou l'utilisateur. Cette garantie n'inclut pas l'usure normale et les frais d'expédition encourus pour l'installation de pièces de rechange ou la réparation d'un tel produit.

Pour le service de garantie, veuillez prendre contact avec le département technique d'Invacare en utilisant le numéro sans frais indiqué en dernière page, pendant les heures normales de bureau. Dès réception d'un avis de défaut d'un appareil, Invacare Corporation émet un numéro d'autorisation de retour. L'acheteur est responsable de retourner le produit entier ou de retirer, à ses frais, le (les) composant(s) défectueux identifié(s), de les emballer de façon à éviter les dommages pendant l'expédition, et d'expédier le(s) composant(s) à l'usine ou au centre de réparation de Invacare Corporation, tel que précisé à l'avance par Invacare Corporation. L'appareil DOIT être emballé dans l'emballage d'origine pour respecter les réglementations en vigueur concernant l'expédition de lithium et éviter d'endommager l'appareil. Si le produit est renvoyé dans un emballage non approuvé, des frais peuvent être appliqués. Le(s) composant(s) défectueux DOIVENT être retournés pour un examen de garantie, identifiés grâce au numéro de série, dans les trente (30) jours suivant la date d'autorisation de retour. NE retournez PAS les produits à notre usine sans consentement préalable. Les envois contre remboursement seront refusés, merci de régler les frais d'expédition.

LIMITATIONS ET EXCLUSIONS : LA GARANTIE QUI PRÉCÈDE NE S'APPLIQUE PAS AUX PRODUITS AYANT FAIT L'OBJET DE NÉGLIGENCE, D'ACCIDENT, D'UTILISATION, D'ENTRETIEN OU D'ENTREPOSAGE INADÉQUAT, SOUMIS À DES ENVIRONNEMENTS EMPREINTS DE SUIE OU DE FUMÉE, OU À TOUTE APPLICATION, UTILISATION OU ENTRETIEN AUTRE QUE NORMAL, NI AUX PRODUITS MODIFIÉS SANS LE CONSENTEMENT EXPRÈS ÉCRIT D'INVACARE CORPORATION (Y COMPRIS, MAIS SANS S'Y LIMITER, LA MODIFICATION PAR L'UTILISATION DE PIÈCES OU D'ACCESSOIRES NON AUTORISÉS) NI AUX PRODUITS ENDOMMAGÉS PAR DES RÉPARATIONS EFFECTUÉES SUR TOUT COMPOSANT SANS LE CONSENTEMENT SPÉCIFIQUE D'INVACARE CORPORATION NI AUX PRODUITS ENDOMMAGÉS DANS DES CIRCONSTANCES HORS DU CONTRÔLE D'INVACARE CORPORATION.

LA PRÉSENTE GARANTIE EST EXCLUSIVE ET REMPLACE TOUTES LES AUTRES GARANTIES, EXPRESSES OU IMPLICITES, S'IL Y A LIEU, INCLUANT LA GARANTIE DE COMMERCIALISATION ET D'ADÉQUATION À UN USAGE PARTICULIER, ET LE RECOURS POUR LA VIOLATION D'UNE QUELCONQUE GARANTIE IMPLICITE SERA LIMITÉ À LA RÉPARATION OU AU REMPLACEMENT DU PRODUIT DÉFECTUEUX CONFORMÉMENT AUX PRÉSENTS TERMES. L'APPLICATION DE TOUTE GARANTIE IMPLICITE NE SAURAIT S'ÉTENDRE AU-DELÀ DE LA PÉRIODE DE COUVERTURE EXPLICITE INDIQUÉE DANS LE PRÉSENT DOCUMENT. INVACARE NE SAURAIT ÊTRE TENU RESPONSABLE POUR TOUT DOMMAGE INDIRECT OU ACCIDENTEL DE QUELQUE NATURE.

CERTAINS ÉTATS N'ACCEPTENT NI L'EXCLUSION NI LA LIMITATION DE DOMMAGES CONSÉCUTIFS OU ACCIDENTELS, NI N'AUTORISENT DE LIMITATION DANS LE TEMPS D'UNE

GARANTIE IMPLICITE. AINSI, LES EXCLUSIONS ET LIMITATIONS CI-DESSUS NE S'APPLIQUENT PEUT-ÊTRE PAS À VOTRE CAS.

LA PRÉSENTE GARANTIE EST PROPOSÉE POUR ÊTRE CONFORME AUX LOIS ET EXIGENCES DE L'ÉTAT/DE LA PROVINCE CONCERNÉ(E).

9.2 Garantie limitée - Europe, Australie et Nouvelle-Zélande

Les modalités et conditions de la garantie font partie des modalités et conditions générales spécifiques aux différents pays de vente du produit.

Les coordonnées de votre représentant Invacare local figurent au dos du présent manuel.

Notes

Belgium & Luxemburg	Invacare nv • Autobaan 22 • B-8210 Loppem • Tel: (32) (0)50 83 10 10 • Fax: (32) (0)50 83 10 11 • belgium@invacare.com • www.invacare.be
Danmark	Invacare A/S • Sdr. Ringvej 37 • DK-2605 Brøndby • Tel: (45) (0)36 90 00 00 • Fax: (45) (0)36 90 00 01 • denmark@invacare.com • www.invacare.dk
Deutschland	Invacare GmbH • Alemannenstraße 10 • D-88316 Isny • Tel: (49) (0)75 62 7 00 0 • Fax: (49) (0)75 62 7 00 66 • www.invacare.de • kontakt@invacare.com
Eastern Europe, Middle East & CIS	Invacare EU Export • Kleiststraße 49 • D-32457 Porta Westfalica • Germany • Tel: +49 5731 754540 • Fax: +49 5731 754541 • webinfo-eu-export@invacare.com • www.invacare-eu-export.com
España	Invacare SA • c/Areny s/n • Polígon Industrial de Celrà • E-17460 Celrà (Girona) • Tel: (34) (0)972 49 32 00 • Fax: (34) (0)972 49 32 20 • www.invacare.es • contactsp@invacare.com
France	Invacare Poirier SAS • Route de St Roch • F-37230 Fondettes • Tel: (33) (0)2 47 62 64 66 • Fax: (33) (0)2 47 42 12 24 • www.invacare.fr • contactfr@invacare.com
Ireland	Invacare Ireland Ltd • Unit 5 Seatown Business Campus • Seatown Road • Swords • County Dublin – Ireland • Tel: (353) 1 810 7084 • Fax: (353) 1 810 7085 • www.invacare.ie • ireland@invacare.com
Italia	Invacare Mecc San s.r.l. • Via dei Pini 62 • I-36016 Thiene (VI) • Tel: (39) 0445 38 00 59 • Fax: (39) 0445 38 00 34 • www.invacare.it • italia@invacare.com
Nederland	Invacare BV • Galvanistraat 14-3, 6716 AE Ede • NL-6716 BZ Ede • Tel: (31) (0)318 695 757 • Fax: (31) (0)318 695 758 • nederland@invacare.com • www.invacare.nl • csede@invacare.com
Norge	Invacare AS • Grensesvingen 9 • Postboks 6230 • Etterstad • N-0603 Oslo • Tel: (47) (0)22 57 95 00 • Fax: (47) (0)22 57 95 01 • norway@invacare.com • www.invacare.no • island@invacare.com
Österreich	Invacare Austria GmbH • Herzog Odilostrasse 101 • A-5310 Mondsee • Tel: (43) 6232 5535 0 • Fax: (43) 6232 5535 4 • info@invacare-austria.com • www.invacare.at
Portugal	Invacare Lda • Rua Estrada Velha 949 • P-4465-784 Leça do Balio • Tel: (351) (0)225 1059 46/47 • Fax: (351) (0)225 1057 39 • www.invacare.pt • portugal@invacare.com
Sverige & Suomi	Invacare AB • Fagerstagatan 9 • S-163 53 Spånga • Tel: (46) (0)8 761 70 90 • Fax: (46) (0)8 761 81 08 • sweden@invacare.com • www.invacare.se • finland@invacare.com
Schweiz/Suisse/Svizzera	Invacare AG • Benkenstrasse 260 • CH-4108 Witterswil • Tel.: (41) (0)61 487 70 80 • Fax.: (41) (0)61 487 70 81 • www.invacare.ch • switzerland@invacare.com
United Kingdom	Invacare Limited • Pencoed Technology Park, Pencoed, Bridgend CF35 5AQ • Tel: (44) (0) 1656 776 222 • Fax: (44) (0) 1656 776 220 • www.invacare.co.uk • UK@invacare.com

Invacare Corporation

USA

One Invacare Way
Elyria, Ohio USA
44035
440-329-6000
800-832-4707
Technical Services
440-329-6593
800-832-4707
www.invacare.com

Canada

570 Matheson Blvd. E. Unit 8
Mississauga, Ontario
L4Z 4G4 Canada
800-668-5324
www.invacare.ca

Australia

Invacare Australia Pty Ltd
1 Lenton Place
North Rocks NSW 2151,
Australia
1800-460-460 (tel)
1800-814-367 (fax)
www.invacare.com.au

New Zealand

Invacare New Zealand
4 Westfield Place
Mt Wellington, Auckland 1060,
New Zealand
0800-468-222 (tél)
0800-807-788 (fax)
www.invacare.co.nz



Fabricant

Invacare Corporation
2101 E. Lake Mary Blvd.
Sanford, FL 32773
407-321-5630



Représentant UE

Invacare Deutschland GmbH
Kleiststraße 49
D-32457 Porta Westfalica
Germany
Tél : (49) (0) 5731 754 0
Fax : (49) (0) 5731 754 52191



1193792-A-00 2016-09-26



Making Life's Experiences Possible®



Yes, you can.®